

# Owner's Instruction and Operation Manual



## BRECKWELL

Model Number:

**SP24i**



Report Number: F21-689

Certified to ASTM E1509-2022 and  
ULC-S628-93 (R 2016)

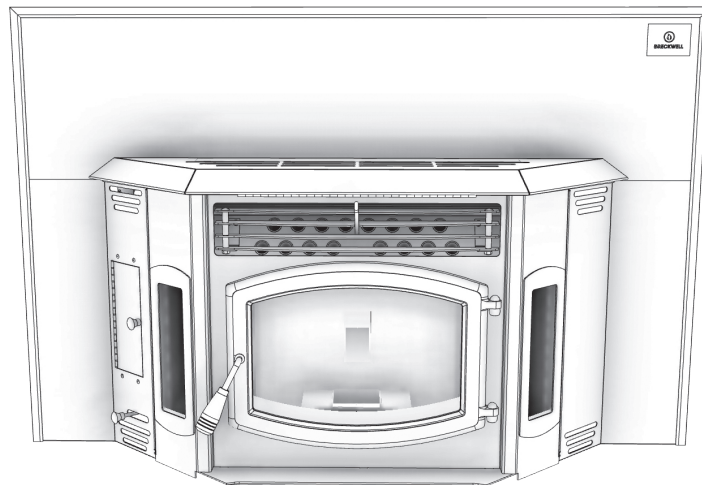

\* All Pictures In This Manual Are For Illustrative Purposes Only. Actual Product May Vary.

852188S-0402N

Save These Instructions In A Safe Place For Future Reference.



**SAFETY NOTICE:** If this heater is not properly installed, a house fire may result. For your safety, follow the installation instructions. Never use make-shift compromises during the installation of this heater. Contact local building or fire officials about permits, restrictions and installation requirements in your area. **NEVER OPERATE THIS PRODUCT WHILE UNATTENDED.**



**CAUTION!** Please read this entire manual before you install or use your new room heater. Failure to follow instructions may result in property damage, bodily injury, or even death. Improper Installation Will Void Your Warranty!

### U.S. Environmental Protection Agency

Certified to comply with 2020 particulate emissions standards.



### CALIFORNIA PROPOSITION 65 WARNING:

This product can expose you to chemicals including carbon monoxide, which is known to the State of California to cause cancer, birth defects, and/or other reproductive harm. For more information, go to [www.P65warnings.ca.gov](http://www.P65warnings.ca.gov)

THIS MANUAL IS SUBJECT TO CHANGE WITHOUT NOTICE.

This manual describes the installation and operation of the Breckwell, SP24(i) wood heater. This heater meets the 2020 U.S. Environmental Protection Agency’s crib wood emission limits for wood heaters sold after May 15, 2020. Under specific test conditions this heater has been shown to deliver heat at rates ranging from 4,814 to 32,788 Btu/hr, 0.49 g/hr, and 63% efficiency.

This stove has been independently tested to ASTM E1509-2022 Standard Specification for Room Heaters, Pellet Fuel Burning Type 1, ULC-S628-93 (R 2016) Standard for Solid Fuel Room Heaters, and Oregon Administrative Rules for Mobile Homes (814-23-900 through 814-23-909) and Installation as a Stove Heater.

Heating Specifications		
Fuel Burn Rate	1-5 lbs /hr. (0.45-2.27 kg/hr)	* Pellet size may affect the actual rate of fuel feed, burn times, and hopper capacity. Fuel feed rates may vary by as much as 20%. Use PFI listed fuel for best results.
Hopper Capacity *	up to 70 lbs (31.75 kg)	
Flue Size	3" or 4" (77 mm or 102 mm)	
Electrical Specifications		
Electrical Rating	115 Volts AC, 60 HZ, 3.0 Amps	
Dimensions		
Fireplace Insert	Width	22" (559 mm) at fireplace rear
		29-1/2" (750 mm) at fireplace opening
	Height	21" (534 mm) in fireplace
	Depth	23-1/2" (597 mm) total
16-3/8" (416 mm) in fireplace		
Flashing	Medium	28" (712 mm) x 44-1/2" (1131 mm) x N/A
	Large	32" (813 mm) x 48-1/2" (1232 mm) x N/A
Weight	Insert	250 lbs (113.4 kg)
	Flashing	13 lbs (9 kg)

**WARNING:**  
**IT IS AGAINST FEDERAL REGULATIONS TO OPERATE THIS WOOD HEATER IN A MANNER INCONSISTENT WITH THE OPERATING INSTRUCTIONS IN THE OWNER’S MANUAL.**

**RETAIN YOUR ORIGINAL RECEIPT FOR ANY WARRANTY CLAIMS. CONTACT YOUR DEALER OR INSTALLER IF YOU NEED TO FILE A CLAIM.**



**Note:** Register your product by using your smart phone with the QR code. Save your receipts with your records for any warranty claims.

You can also register your product online at [www.breckwell.com/product-registration](http://www.breckwell.com/product-registration)

# INSTALLATION CHECKLIST



Your Wood Stove should be installed by a qualified installer only. An NFI qualified Installer can be found at [www.nficertified.org/public/find-an-nfi-pro/](http://www.nficertified.org/public/find-an-nfi-pro/)

For customer service, please contact your Breckwell dealer.

## COMMISSIONING CHECKLIST

This checklist is to be completed in full by the qualified person who installs this unit. Keep this page for future reference. Failure to install and commission according to the manufacturer's instructions and complete this checklist will invalidate the warranty.

Please Print

Customer Name:	Telephone Number:
Address:	
Model:	
Serial Number:	
Installation Company Name:	Phone Number:
Installation Technician's Name:	License Number:

## DESCRIPTION OF WORK

Location of installed appliance: \_\_\_\_\_

Venting System: New Venting System  Yes  No If yes, Brand \_\_\_\_\_

If no, Date of inspection of existing venting system: \_\_\_\_\_

## COMMISSIONING

- Confirm Hearth Pad Installation as per Installation Instructions .....
- Confirm proper placement of internal parts .....
- Check soundness of door gasket and door seals .....
- Confirm clearances to combustibles as per installation instructions in this manual .....
- Check the operations of the air controls .....
- Confirm the venting system is secure and sealed .....
- Confirm the stove starts and operates properly.....
- Check to ensure a CO alarm is installed as per local building codes and is functional.....
- Explain the safe operation, proper fuel usage, cleaning, and routine maintenance requirements .....

Declaration of Completion: As the qualified person responsible for the work described above, I confirm that the appliance as associated work has been installed as per manufacturer's instructions and following any applicable building and installation codes.

Signed: \_\_\_\_\_ Print Name: \_\_\_\_\_ Date: \_\_\_\_\_

**Home Owner: RETAIN THIS INFORMATION FOR FUTURE REFERENCE**

FOR CUSTOMER ASSISTANCE CALL YOUR BRECKWELL DEALER.

### SAFETY NOTICE

- IF THIS STOVE IS NOT PROPERLY INSTALLED, A HOUSE FIRE MAY RESULT. TO REDUCE THE RISK OF FIRE, FOLLOW THE INSTALLATION INSTRUCTIONS.
- CONTACT YOUR LOCAL BUILDING OFFICIALS TO OBTAIN A PERMIT AND INFORMATION ON ANY ADDITIONAL INSTALLATION RESTRICTIONS OR INSPECTION REQUIREMENTS IN YOUR AREA.
- DO NOT PLACE CLOTHING OR OTHER FLAMMABLE ITEMS ON OR NEAR THIS STOVE.
- NEVER USE GASOLINE, GASOLINE-TYPE LANTERN FUEL, KEROSENE, CHARCOAL LIGHTER FLUID, OR SIMILAR LIQUIDS TO START OR 'FRESHEN UP' A FIRE IN THIS STOVE. KEEP ALL SUCH LIQUIDS WELL AWAY FROM THE STOVE WHILE IT IS IN USE.
- INSTALL VENT AT CLEARANCES SPECIFIED BY THE VENT MANUFACTURER.
- DO NOT INSTALL A FLUE DAMPER IN THE EXHAUST VENTING SYSTEM OF THIS UNIT.
- YOUR STOVE REQUIRES PERIODIC MAINTENANCE AND CLEANING (SEE "MAINTENANCE"). FAILURE TO MAINTAIN YOUR STOVE MAY LEAD TO IMPROPER AND/OR UNSAFE OPERATION.
- A POWER SURGE PROTECTOR IS REQUIRED. THIS UNIT MUST BE PLUGGED INTO A 120V, 60 HZ GROUNDED ELECTRICAL OUTLET. DO NOT USE AN ADAPTER PLUG OR SEVER THE GROUNDING PLUG. DO NOT ROUTE THE ELECTRICAL CORD UNDERNEATH, IN FRONT OF, OR OVER THE HEATER. DO NOT ROUTE THE CORD IN FOOT TRAFFIC AREAS OR PINCH THE CORD UNDER FURNITURE.

### CAUTION:

**BURNING FUEL CREATES CARBON MONOXIDE AND CAN BE HAZARDOUS TO YOUR HEALTH IF NOT PROPERLY VENTED.**

### ATTENTION:

- A WORKING SMOKE DETECTOR MUST BE INSTALLED IN THE SAME ROOM AS THIS PRODUCT.
- INSTALL A SMOKE DETECTOR ON EACH FLOOR OF YOUR HOME; IN CASE OF ACCIDENTAL FIRE FROM ANY CAUSE IT CAN PROVIDE TIME FOR ESCAPE.
- THE SMOKE DETECTOR MUST BE INSTALLED AT LEAST 15 FEET (4,57 M) FROM THE APPLIANCE IN ORDER TO PREVENT UNDUE TRIGGERING OF THE DETECTOR WHEN RELOADING.

### CAUTION:

- DO NOT UNPLUG THE STOVE IF YOU SUSPECT A MALFUNCTION. TURN THE ON/OFF SWITCH TO "OFF" AND CONTACT YOUR DEALER. TURNING THE STOVE "OFF" DOES NOT DISCONNECT ALL POWER FROM THE STOVE.
- THE HEATER WILL NOT OPERATE DURING A POWER OUTAGE. IF A POWER OUTAGE DOES OCCUR, CHECK THE HEATER FOR SMOKE SPILLAGE AND OPEN A WINDOW IF ANY SMOKE SPILLS INTO THE ROOM.
- DO NOT OPERATE YOUR STOVE IF YOU SMELL SMOKE COMING FROM IT. TURN IT OFF, MONITOR IT, AND CALL YOUR DEALER.
- NEVER BLOCK FREE AIRFLOW THROUGH THE OPEN VENTS OF THE UNIT.

### WARNING:

- IF THE STOVE IS INSTALLED IN A ROOM WITHOUT AIR CONDITIONING, OR IN AN AREA WHERE DIRECT SUNLIGHT CAN SHINE ON THE UNIT, IT IS POSSIBLE THIS CAN CAUSE THE TEMPERATURE OF THE STOVE TO RISE TO OPERATIONAL LEVELS; ONE OF THE SENSORS COULD THEN MAKE THE STOVE START ON ITS OWN. IT IS RECOMMENDED THAT THE STOVE BE UNPLUGGED WHEN NOT IN USE FOR EXTENDED AMOUNTS OF TIME (I.E. DURING THE SUMMER MONTHS).
- THE EXHAUST SYSTEM MUST BE COMPLETELY AIRTIGHT AND PROPERLY INSTALLED. THE PELLET VENT JOINTS MUST BE SEALED WITH RTV 500°F (260°C) SILICONE SEALANT, AND WITH UL-181-AP FOIL TAPE.

NATIONAL  
FIREPLACE  
INSTITUTE



[www.nficertified.org](http://www.nficertified.org)

We recommend that our woodburning hearth products be installed and serviced by professionals who are certified in the U.S. by the National Fireplace Institute® (NFI) as NFI Woodburning Specialists or who are certified in Canada by Wood Energy Technical Training (WETT).



Breckwell Hearth highly recommends your stove be installed by a qualified NFI (US) or WETT (Canada) technician. To find the nearest qualified installer, go to:

<https://nficertified.org>,

<https://www.wettinc.ca/>

## PREPARATION

Factory packaging must be removed, and some minor assembly work is required prior to installation. Access to the rear of the stove is necessary. The circuit board/control panel must be unpacked and installed in the side flashing on the insert. (See installation instructions provided with the circuit board) NOTE: Normally, your dealer will perform these functions.

## IMPROPER INSTALLATION

The use of other components other than stated herein could cause bodily harm, heater damage, and void your warranty. The manufacturer will not be held responsible for damage caused by the malfunction of a stove due to improper venting or installation.

## FLOOR PROTECTION

This heater must have a non-combustible floor protector with an insulated rating of 'R1' installed beneath it if the floor is of combustible material.

## CLEARANCES

This pellet stove has been tested and listed for installation in residential, mobile home in accordance with the clearances given below. This insert is approved for installation into code complying masonry fireplaces. This insert is also approved for use in listed factory built fireplaces (UL 127) and standard residential built-ins, including mobile home built-in installations.

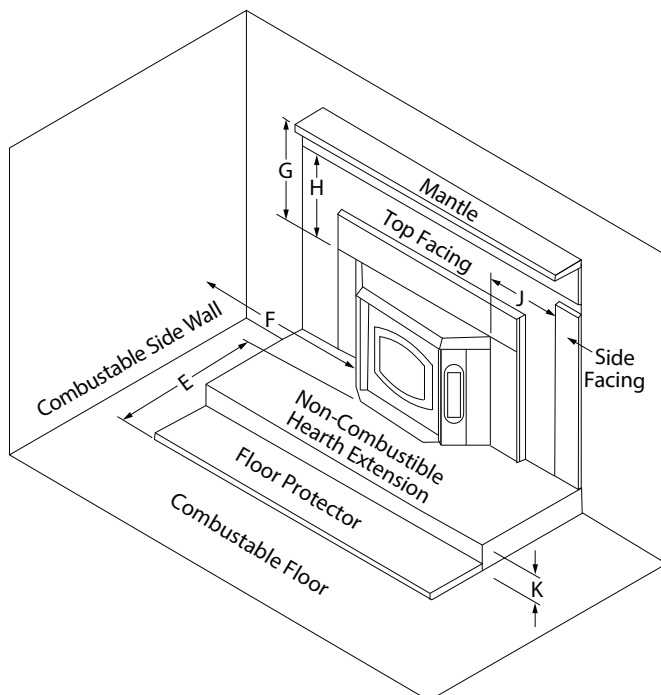

E	6"	153 mm
F	5"	127 mm
G	14"	356 mm
H	10"	254 mm
J	3"	77 mm
K	0"	0 mm

## COMBUSTION AIR SUPPLY

### ATTENTION:

**DO NOT VENT UNDER ANY PORCH, DECK, AWNING, OR IN ANY SEMI ENCLOSED OR ROOFED AREA. DOING SO MAY RESULT IN UNPREDICTABLE AIRFLOW AT THE VENT CAP UNDER CERTAIN CONDITIONS AND CAN AFFECT THE PERFORMANCE OF YOUR STOVE, AS WELL AS, OTHER UNFORESEEABLE ISSUES.**

To convert from horizontal rear exhaust to vertical rear exhaust or vice versa follow these steps:

1. Remove the four screws that are securing the exhaust chamber assembly to the exhaust blower.
2. Completely remove all silicone.
3. Apply new silicone.
4. Rotate exhaust assembly and reinstall. Reuse the four screws to secure the exhaust chamber to the exhaust blower.

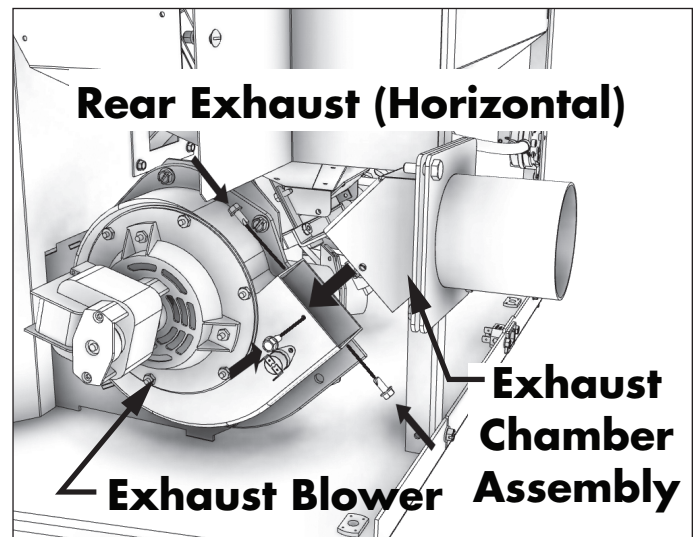

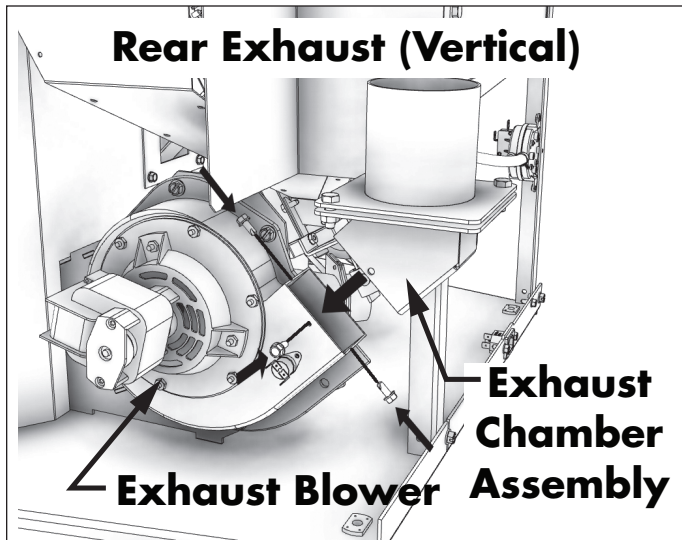

vertical pipe in your exhaust system. For best performance of the stove limit the number of elbows and horizontal pipe as much as possible.

<b>WARNING:</b>	
•	<b>INSTALL VENT AT CLEARANCES SPECIFIED BY THE VENT MANUFACTURER.</b>
•	<b>DO NOT CONNECT THIS UNIT TO A CHIMNEY FLUE SERVING ANOTHER APPLIANCE.</b>
•	<b>DO NOT INSTALL A FLUE DAMPER IN THE EXHAUST VENTING SYSTEM OF THIS UNIT. INSTALL VENT AT CLEARANCES SPECIFIED BY THE VENT MANUFACTURER.</b>

### WHEN OUTSIDE AIR IS NOT USED

If outside air is not used, it is important that combustion air is easily available to the air inlet. A closeable outside air register can be used in tightly insulated homes. In insert installations, flashing vents should not be restricted. The flashing should not necessarily seal the fireplace face.

### IMPORTANCE OF PROPER DRAFT

Draft is the force which moves air from the appliance up through the chimney. The amount of draft in your chimney depends on the length of the chimney, local geography, nearby obstructions and other factors. Too much draft may cause excessive temperatures in the appliance. Inadequate draft may cause backpuffing into the room and 'plugging' of the chimney. Inadequate draft will cause the appliance to leak smoke into the room through appliance and chimney connector joints. An uncontrollable burn or excessive temperature indicates excessive draft. Take into account the chimney's location to ensure it is not too close to neighbors or in a valley which may cause unhealthy or nuisance conditions.

### VENTING

This unit is certified for use with listed type PL-Vent, 3" or 4" diameter in size. The stove was tested with Simpson Duravent brand. Class "A" chimney is not required. Refer to the instructions provided by the vent manufacturer, especially when passing through a wall, ceiling or roof. This is a pressurized exhaust system. All vent connector joints must be sealed with 500°F (260°C) RTV silicone sealant to ensure consistent performance and avoid smoke spillage. All horizontal connector joints must be sealed with UL-181-AP foil tape. We recommend that all vertical vent connector joints be secured with a minimum of 3 screws. It is strongly recommended that you have a minimum of 6' of

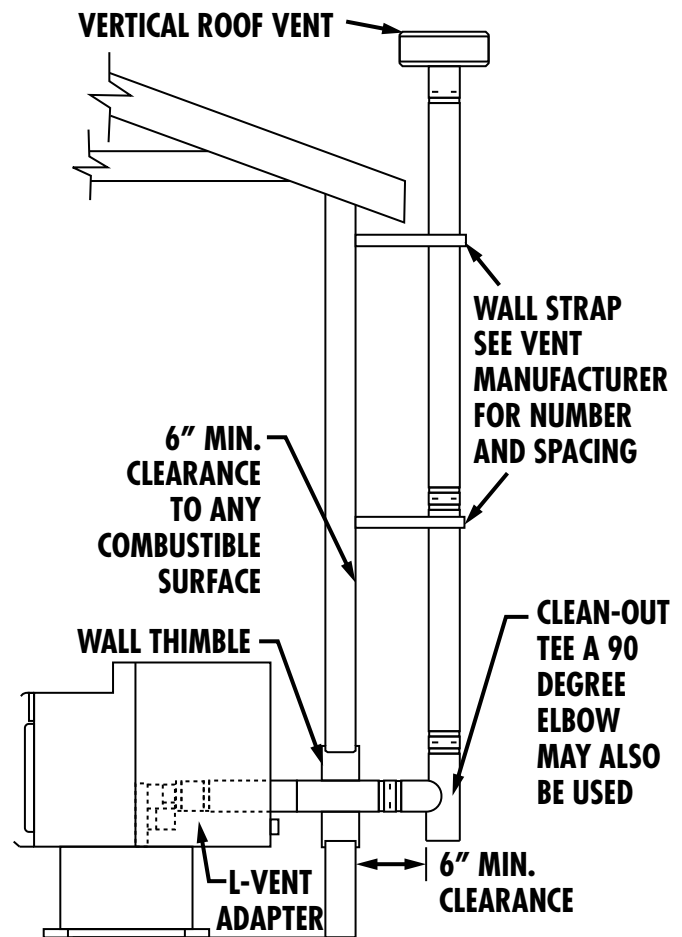

### VERTICALLY WITH NEW CHIMNEY SYSTEM)

OPTION: To achieve a center vertical installation a 45° elbow and a clean-out tee can be used to offset the pipe from the exhaust outlet to the rear center of the stove.

OPTION: Install PL-Vent elbow in place of clean-out tee. Locate stove. Drop plumb bob to center of tee outlet, mark point on ceiling. Install ceiling support and PL-Vent pipe per PL-Vent manufacturer's instructions.

1. Always maintain 3" clearance from combustible materials. When passing through additional floors or ceilings, always install a firestop spacer.
2. After lining up for the hole in the roof, cut either around or square hole in the roof, always 3" larger all the way around the pipe. Install the upper edge and sides of flashing under roofing materials, nail to the roof along the upper edge. Do not nail the lower edge. Seal nail heads with non-hardening waterproof mastic.
3. Apply non-hardening, waterproof mastic where the storm collar will meet the vent and flashing. Slide the storm collar down until it sits on the flashing. Seal and install cap. Mobile home installations must use a spark arrester.

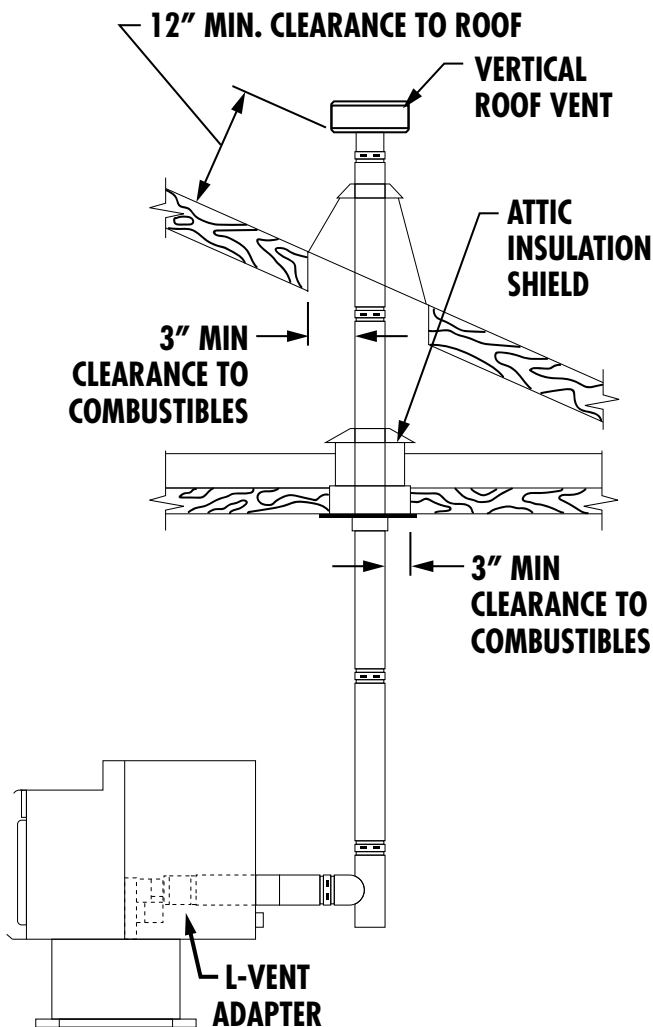
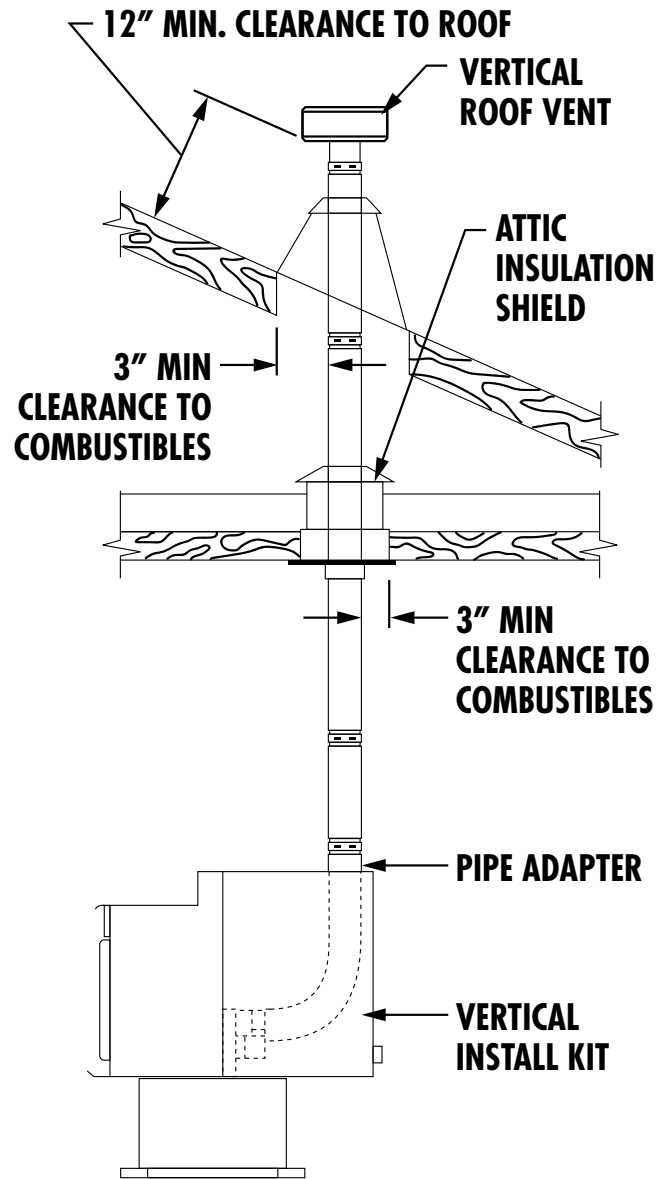

## VERTICALLY INTO EXISTING CHIMNEY SYSTEM

Adapters are available to adapt from 3" PL-Vent to 6" or 8" Class-A chimney. As an alternative, 3" or 4" PL-Vent can be run inside existing chimney to termination. This is the preferred method. Follow guidelines for equivalent vent length.

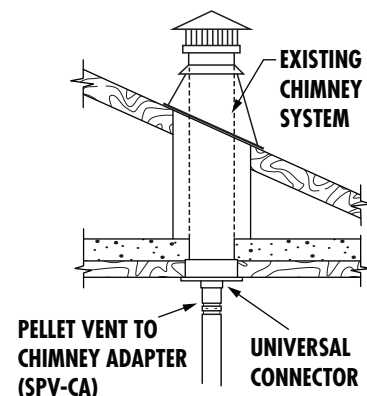

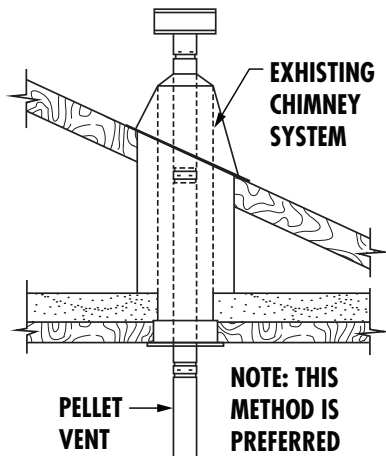

## VERTICALLY INTO EXISTING MASONRY FIREPLACE

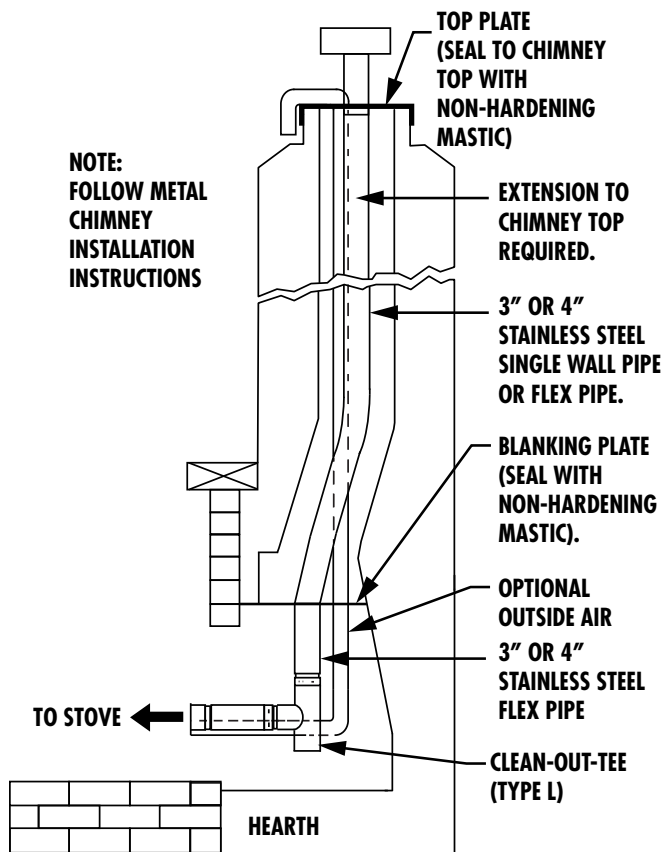

1. Have the masonry chimney inspected by a qualified chimney sweep or installer to determine its structural condition.
2. You will need a pipe length equal to the chimney height from the hearth. If outside combustion air is to be used, you will need a pipe length equal to the chimney height plus 18 inches.
3. Install a blanking plate and the chimney pipe, and if used the outside air pipe.

## INSERT INSTALLATIONS

Insert installations must be vented with 3" or 4" pipe. Pipe may be single wall stainless steel flexible pipe. Vent may terminate within chimney beyond a blanking plate or extend to the chimney top. See "COMBUSTION AIR SUPPLY" for outside air access information. The fireplace and chimney should be cleaned thoroughly before starting the installation. We suggest painting the interior of particularly old and dirty fireplaces to seal any odors.

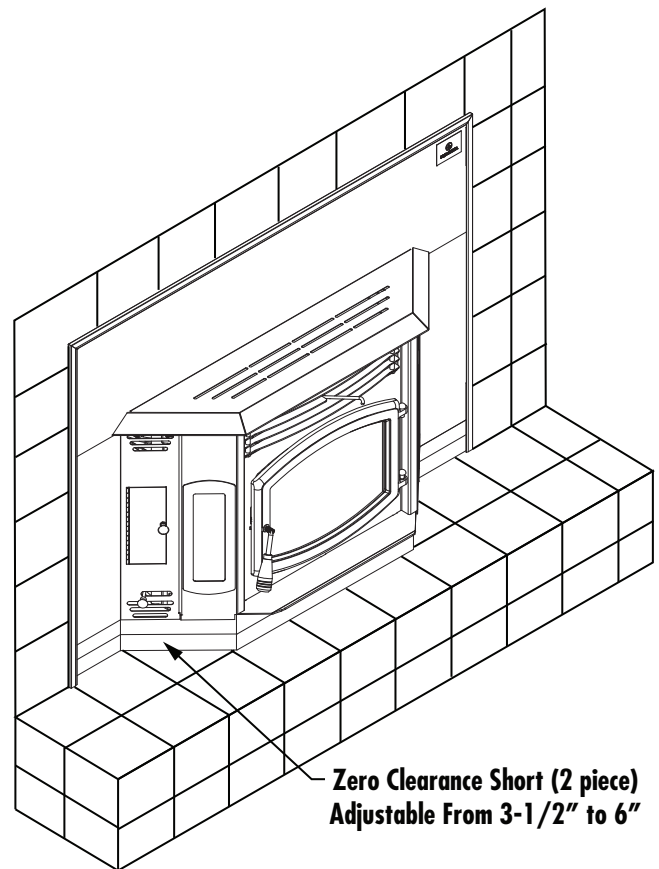

## ASSEMBLING THE FLASHING SET

Follow the instructions packaged with the flashing set.

## WHEN VENT PIPE EXTENDS TO CHIMNEY TOP

1. You will need a pipe length equal to the chimney height (from hearth) plus 6 inches. If outside combustion air is to be used, you will need a pipe length (see "COMBUSTION AIR SUPPLY") equal to the chimney height plus 12 inches.
2. Attach cerablanket wrap to the end of vent pipe that will connect to the stove. Use 12-inch lengths of light gauge metal wire (not included) or metallic tape (not included). This is to protect interior components from excess heat.
3. Set the insert on the hearth and slide it in far enough to attach the vent pipe (and combustion pipe if used).



- Attach flashing, route power cord out the side nearest a 120V receptacle. Slide in insert.
- Measure and build chimney top. Cut out hole for vent pipe (and combustion air intake pipe, if used). Install and seal with a non-hardening mastic to prevent water leakage. Install the vent cap.

- vent pipe (and combustion air pipe if used). Be sure to seal where the pipe passes through the blanking plate.
- Attach flashing, route power cord out the side nearest a 120V receptacle. Slide in insert.

## AS A BUILT-IN FIREPLACE

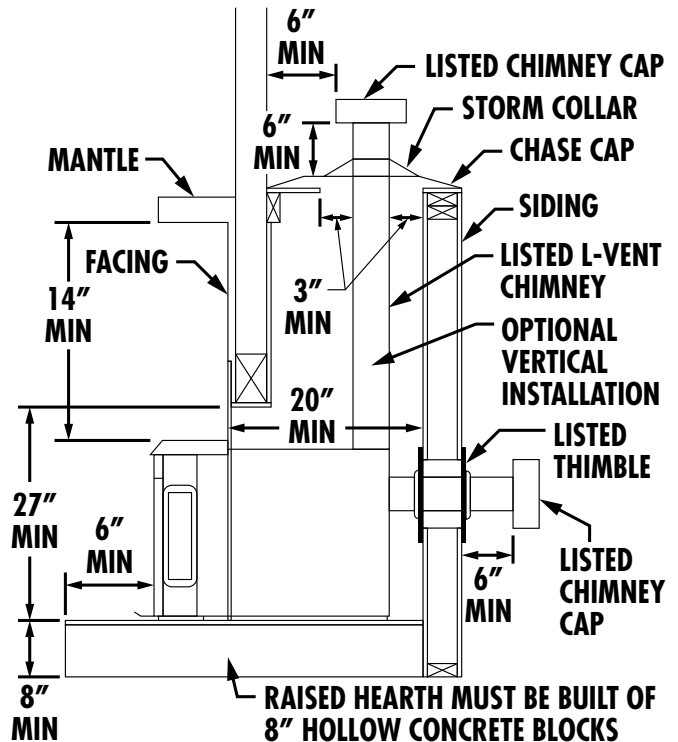
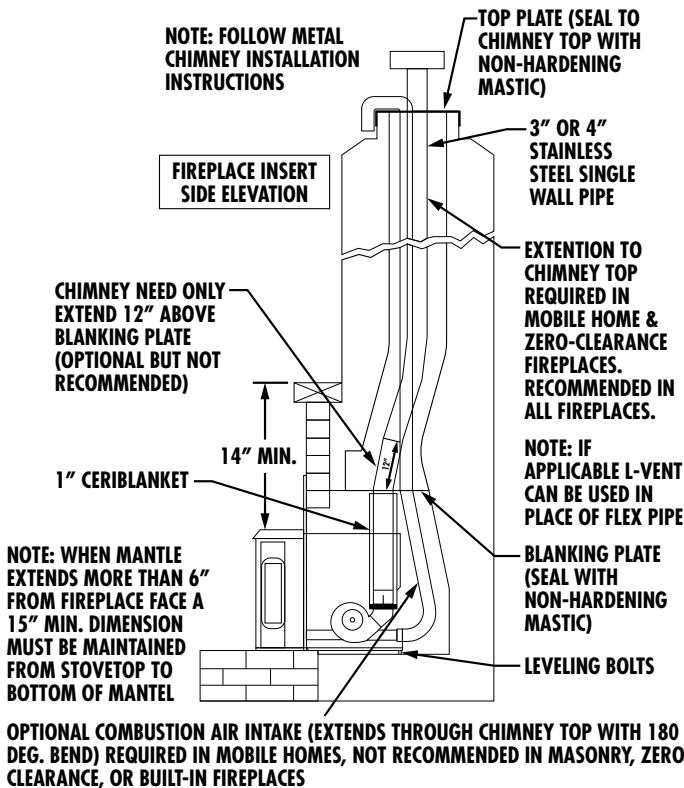

## WHEN VENT PIPE EXTENDS THROUGH CHIMNEY BLANKING PLATE (MASONRY FIREPLACES ONLY)

- You will need a pipe length that extends 12" above the blanking plate. NOTE: This installation is optional but not recommended. Outside combustion air cannot be drawn from the chimney cavity in this installation.
- Attach cerablanket wrap to that end of vent pipe that will connect to the stove. Use 12-inch lengths of light gauge metal wire (not included) or metallic tape. This is to protect interior components from excess heat.
- Measure and build blanking plate. Cut out hole for vent pipe (and combustion air intake pipe, if used). Install and carefully seal blanking plate with non-hardening mastic. Failure to properly seal may result in smoke spillage.
- Slide vent pipe (and intake pipe if used) up through the blanking plate hole, leaving enough to pull back down.
- Set the insert on the hearth, adjust the leveling bolts on the rear sides, and slide it in far enough to attach the

The figure describe the installation vented into either a special chase built outside an outer wall or a false inside wall. This is especially suited for new construction or remodeling. The equipment compartment (sides and rear of the stove in fireplace) must be enclosed per the applicable electrical standards. NOTE: Floor protection for Built-in raised hearths requires a continuous sheet beneath to prevent the possibility of embers falling through to the combustible floor if cracks or separation should occur in the finished surface. The chase dimensions shown are minimums and must be maintained.

## INSTALLATION IN TO A FACTORY BUILT (METAL) FIREPLACE

When installing into a factory built fireplace, the firebox must accept the insert without modification other than removing bolted or screwed together pieces such as smoke shelf/deflectors, ash lips, screen or door tracks and damper assemblies. These items must be reinstalled to restore the fireplace to its original operating condition if the insert is removed and not replaced. The removal of any part must not alter the integrity of the listed fireplace in any way. The factory built fireplace must be listed per UL 127. Installation

must include a full height listed chimney liner meeting type HT requirements (2100° F) per 1777 (U.S.). The liner must be securely attached to the insert flue collar and the chimney top. The damper area must be sealed to prevent room air passage to chimney cavity. Alteration of the fireplace in any manner is not permitted except with the following exceptions:

- External trim pieces, which do not affect the operation of the fireplace, may be removed providing they can be stored on or within, the fireplace for re-assembly if the insert is removed.
- The fireplace damper may be removed to install the chimney liner.

Circulating air chambers, louvers or cooling air inlet or outlet ports (i.e. in a steel fireplace liner or metal heat circulator) shall not be blocked. Means must be provided for removal of the insert to clean the chimney flue. A permanent metal warning label must be attached to the back wall of the fireplace opening stating the following:

- This fireplace has been altered to accommodate a fireplace insert and should be inspected by a qualified person prior to re-use as a conventional fireplace.
- This label is available upon request.

Final approval is contingent on the authority having jurisdiction.

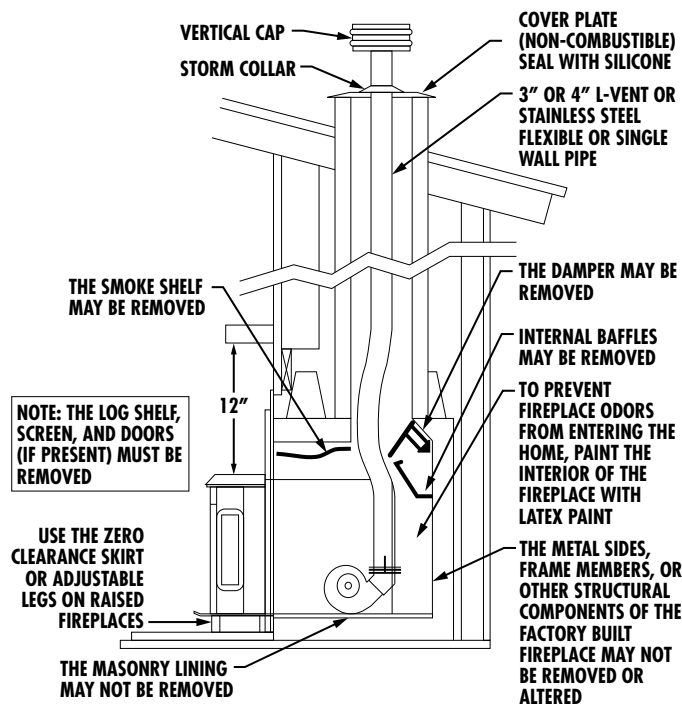

## SECURING APPLIANCE TO THE FLOOR

<b>WARNING! DO NOT INSTALL IN SLEEPING ROOM.</b>
<b>CAUTION! THE STRUCTURAL INTEGRITY OF THE MOBILE HOME FLOOR, WALL, AND CEILING/ROOF MUST BE MAINTAINED.</b>
<b>WHEN INSTALLED IN A MOBILE HOME, THE STOVE MUST BE GROUNDED DIRECTLY TO THE STEEL CHASSIS AND BOLTED TO THE FLOOR.</b>

In addition to the previously detailed installation requirements, mobile home installations must meet the following requirements:

- This stove must be securely fastened to the floor of the mobile home using two 1/4" lag bolts that are long enough to go through both a hearth pad, if used, and the floor of the home.
- The heater must be electrically grounded to the steel chassis of the mobile home with 8 GA copper wire using a serrated or star washer to penetrate paint or protective coating to ensure grounding.
- When moving your mobile home, all exterior venting must be removed while the mobile home is being relocated. After relocation, all venting must be reinstalled and securely fastened.
- Outside Air is mandatory for mobile home installation. See the "Outside Air Supply" section and your dealer for purchasing.
- Check with your local building officials as other codes may apply.

## PANEL CONTROLS

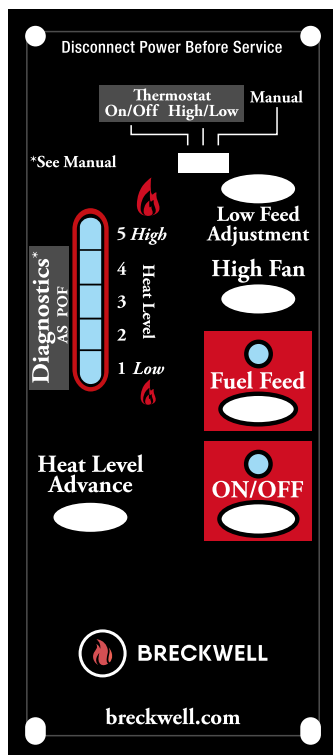

The blowers and automatic fuel supply are controlled from a panel on the left-hand side of the stove. The control panel functions are as follows.

### ON/OFF SWITCH

- When pushed the stove will automatically ignite. No other firestarter is necessary. The igniter will stay on for at least 10 and up to 15 minutes, depending on when Proof of Fire is reached. The fire should start in about 5 to 7 minutes.
- The green light located above the On/Off button (in the On/Off box) will flash during the ignition start-up period.
- The Heat Level Advance is inoperable during the ignition start period. When the green light continuously stays on the Heat Level Advance can be adjusted to achieve the desired heat output.

NOTE: When not connected to a thermostat if the stove has been shut off, and you want to re-start it while it is still warm, the "on/off" button must be held down for 2 seconds.

### FUEL FEED SWITCH

**CAUTION:**

**DO NOT USE THIS CONTROL DURING NORMAL OPERATION BECAUSE IT COULD SMOTHER THE FIRE AND LEAD TO A DANGEROUS SITUATION.**

- When the "Fuel Feed" button is pushed and held down the stove will feed pellets continuously into the burnpot.
- While the stove's auger system is feeding pellets the green light (in the "Fuel Feed" box) will be illuminated.

### HIGH FAN SWITCH

- The room air fan speed varies directly with the feed rate. The "HIGH FAN" switch overrides this variable speed function. It will set the room air blower speed to high at any feed rate setting.
- When the "HIGH FAN" button is pushed the room air fan will switch to its highest setting.
- When this button is pushed again the room air fan will return to its original setting based on the Heat Level Advance setting.

### RESET TRIM

Different size and quality pellet fuel, and installation altitude, may require adjustment of the "1" feed setting on the Heat Level Advance bar graph. This is usually a one-time adjustment based on the fuel you are using. The "RESET TRIM" button, when adjusted, will allow for 3 different feed rate settings for the #1 feed setting only. To adjust simply push the "RESET TRIM" button while the stove is operating at setting "1" and watch the bar graph.

- When the "1" & "3" lights are illuminated on the bar graph the low feed rate is at its "lowest" setting. (Approx. 0.9 pounds per hour)
- When the "1" light is illuminated on the bar graph the low feed rate is at its "normal" setting.
- When the "1" & "4" lights are illuminated on the bar graph the low feed rate is at its "highest" setting. (Approx. 1.1 to 1.2 pounds per hour)

NOTE: When the stove is set on "1" the "reset trim" values will be shown on the Heat Level Advance bar graph. For example if the Reset Trim is set to its lowest setting every time the stove is set to low the "1" and "4" lights will be illuminated on the bar graph.

### HEAT LEVEL ADVANCE

- This button when pushed will set the pellet feed rate, hence the heat output of your stove. The levels of heat output will incrementally change on the bar graph starting from level "1" to "5". NOTE: When dropping 3 or more heat level settings (4 to 1, or 5 to 2 or 1) push the 'High Fan' button and allow the room air fan to run at that setting for at least 5 minutes to prevent the stove from tripping the high temp thermodisc. If the high temp thermodisc does trip see "SAFETY FEATURES" section of this manual.

**CAUTION:**

THE "5" SETTING IS DESIGNED FOR TEMPORARY USE ONLY. IF USED FOR EXTENDED PERIODS, IT CAN SIGNIFICANTLY REDUCE THE LIFE EXPECTANCY OF THE ELECTRICAL COMPONENTS. AVOID USE AT THIS SETTING FOR MORE THAN ONE OR TWO HOURS AT A TIME.

## OPTIONAL THERMOSTAT

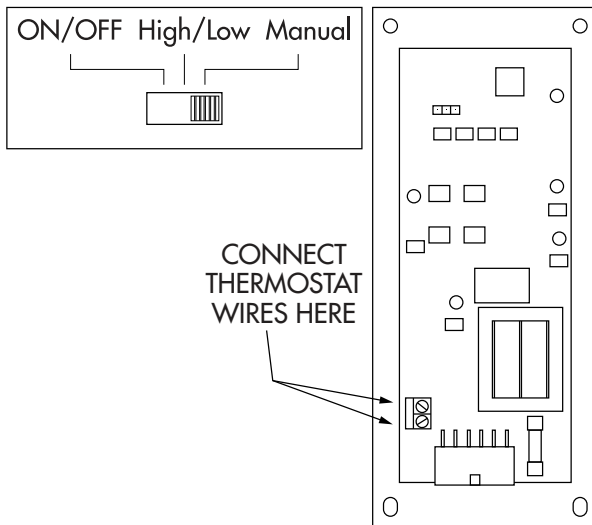

A thermostat may help you maintain a constant house temperature automatically. A millivolt thermostat is required. The control panel can be set up two ways to operate your stove in thermostat mode.

## THERMOSTAT INSTALLATION

- A millivolt thermostat is required.
- Unplug stove from power outlet.
- Remove control board from stove.
- The two thermostat wires connect to the terminal block on the lower left side of the back of the control board.
- Insert the wires in the terminal side and tighten the two screws.

## MODES

To switch between any of the three modes the stove must be shut off, the new mode selected, and the stove restarted.

## MANUAL MODE

- Use this mode exclusively if you do not connect an optional thermostat
- In this mode the stove will operate only from the control panel as detailed in the "operation" section of this owner's manual.

## HIGH/LOW THERMOSTAT MODE

- Use this mode only if you connect a thermostat
- When engaged in this mode the stove will automatically switch between two settings. When warm enough, it will switch to the #1 or low setting. The room air blower will also slow to its lowest speed.
- The heat level advance setting on the bar graph will stay where it was initially set. When the house cools below the thermostat setting, the stove will switch to the feed rate of the heat level advance setting.

## ON/OFF THERMOSTAT MODE

- Use this mode only if you connect a thermostat
- In this mode when the home is warm enough the stove will shut off. The fans will continue to run until the stove cools.
- When the home cools below the thermostat setting, the stove will automatically restart and run at the last feed rate setting. NOTE: When in "high/low" or "on/off" thermostat mode – Do not operate the stove higher than the #3 setting. Set damper control rod approximately 1/4" to 1/2" out. This will vary depending on elevation and weather conditions. Observe stoves operation and adjust damper as necessary.

**WARNING:**

- **DO NOT USE CHEMICALS OR FLUIDS TO START THE FIRE - NEVER USE GASOLINE, GASOLINE-TYPE LANTERN FUEL, KEROSENE, CHARCOAL LIGHTER FLUID, OR SIMILAR LIQUIDS TO START OR "FRESHEN UP" A FIRE IN THIS STOVE. KEEP ALL SUCH LIQUIDS WELL AWAY FROM THE STOVE WHILE IT IS IN USE.**
- **HOT WHILE IN OPERATION. KEEP CHILDREN, CLOTHING AND FURNITURE AWAY. CONTACT MAY CAUSE SKIN BURNS.**

This heater is designed to burn only PFI Premium grade pellets. DO NOT BURN:

1. Garbage;
2. Lawn clippings or yard waste;
3. Materials containing rubber, including tires;
4. Materials containing plastic;
5. Waste petroleum products, paints or paint thinners, or asphalt products;
6. Materials containing asbestos;
7. Construction or demolition debris;
8. Railroad ties or pressure-treated wood;

9. Manure or animal remains;
10. Salt water driftwood or other previously salt water saturated materials;
11. Unseasoned wood; or
12. Paper products, cardboard, plywood, or particleboard. The prohibition against burning these materials does not prohibit the use of fire starters made from paper, cardboard, saw dust, wax and similar substances for the purpose of starting a fire in an affected wood heater.

Burning these materials may result in release of toxic fumes or render the heater ineffective and cause smoke.

## PROPER FUEL

### ATTENTION:

**THIS APPLIANCE IS DESIGNED FOR THE USE OF PELLETIZED FUEL THAT MEET OR EXCEED THE STANDARD SET BY THE PELLET FUEL INSTITUTE (PFI).**

Your pellet stove is designed to burn premium hardwood pellets that comply with the Pellet Fuels Institute (PFI) standard (minimum of 40 lbs density per cubic ft, 1/4" to 5/16" diameter, length no greater than 1.5", not less than 8,200 BTU/lb, moisture under 8% by weight, ash under 1% by weight, and salt under 300 parts per million). Pellets that are soft, contain excessive amounts of loose sawdust, have been, or are wet, will result in reduced performance. Store your pellets in a dry place. DO NOT store the fuel within the installation clearances of the unit or within the space required for refuelling and ash removal. Doing so could result in a house fire. Do not over fire or use volatile fuels or combustibles, doing so may cause a personal and property damage hazards.

THIS STOVE IS APPROVED FOR BURNING PELLETIZED WOOD FUEL ONLY ! Factory-approved pellets are those 1/4" or 5/16" in diameter and not over 1" long. Longer or thicker pellets sometimes bridge the auger flights, which prevents proper pellet feed. Burning wood in forms other than pellets is not permitted. It will violate the building codes for which the stove has been approved and will void all warranties. The design incorporates automatic feed of the pellet fuel into the fire at a carefully prescribed rate. Any additional fuel introduced by hand will not increase heat output but may seriously impair the stoves performance by generating considerable smoke. Do not burn wet pellets. The stove's performance depends heavily on the quality of your pellet fuel. Avoid pellet brands that display these characteristics:

- Excess Fines – "Fines" is a term describing crushed pellets or loose material that looks like sawdust or sand.

Pellets can be screened before being placed in hopper to remove most fines.

- Binders – Some pellets are produced with materials to hold the together, or "bind" them.
- High ash content – Poor quality pellets will often create smoke and dirty glass. They will create a need for more frequent maintenance. You will have to empty the burn pot plus vacuum the entire system more often. Poor quality pellets could damage the auger. We cannot accept responsibility for damage due to poor quality pellet.

### CAUTION:

- **KEEP FOREIGN OBJECTS OUT OF THE HOPPER.**
- **THE MOVING PARTS OF THIS STOVE ARE PROPELLED BY HIGH TORQUE ELECTRIC MOTORS. KEEP ALL BODY PARTS AWAY FROM THE AUGER WHILE THE STOVE IS PLUGGED INTO AN ELECTRICAL OUTLET. THESE MOVING PARTS MAY BEGIN TO MOVE AT ANY TIME WHILE THE STOVE IS PLUGGED IN.**

## PRE-START-UP CHECK

Remove burn pot, making sure it is clean and none of the air holes are plugged. Clean the firebox, and then reinstall burn pot. Clean door glass if necessary (a dry cloth or paper towel is usually sufficient). Never use abrasive cleaners on the glass or door. Check fuel in the hopper, and refill if necessary.

## BUILDING A FIRE

Never use a grate or other means of supporting the fuel. Use only the approved burnpot.

During the start up period:

- DO NOT open the viewing door.
- DO NOT open the damper more than 1/4".
- DO NOT add pellets to the burnpot by hand.
- DO NOT use the Fuel Feed button (unless you are priming the auger after running out of pellets).

A dangerous condition could result. NOTE: During the first few fires, your stove will emit an odor as the high temperature paint cures or becomes seasoned to the metal. Maintaining smaller fires will minimize this. Avoid placing items on stove top during this period because paint could be affected.

## AUTOMATIC IGNITOR

Fill hopper and clean burn pot.

1. Press "On/Off" button. Make sure green light comes on.

2. Adjust feed rate to desired setting by pressing "Heat Level Advance" button.

If fire doesn't start in 12 minutes, press "On/Off", wait a few minutes, clear the burn pot, and start procedure again.

## OPTIMAL OPERATION

This pellet stove has been certified by the US EPA to meet strict 2020 guidelines. To ensure this unit produces the minimal emissions it is critical to follow the following guidelines. To achieve a "high burn" your stove should be set on setting 5 with the damper fully open. To achieve a "medium burn" your stove should be set on setting 2 with the damper fully closed. To achieve a "low burn" your stove should be set on setting 1 with the damper fully closed. Settings 3 & 4 will give you a higher heat output above medium and the damper should be open for these settings.

## DAMPER CONTROL

The damper control rod on the stove adjusts the combustion air. This control is necessary due to the varied burn characteristics of individual installations, different pellet brands and pellet feed rates. It allows you to improve the efficiency of your stove. Providing correct combustion air will reduce the frequency of cleaning your glass door and prevent the rapid buildup of creosote inside your stove and chimney. You should adjust the damper based on the fire's appearance. A low, reddish, dirty fire can be improved by pulling the damper out slightly. A "blow torch" fire can be improved by pushing the damper in a bit. As a general rule, on lower feed rate settings, the damper should be in farther. On higher feed rates, the damper should be more open.

## OPENING DOOR

CAUTION:
<ul style="list-style-type: none"><li>• DO NOT OPERATE YOUR STOVE WITH THE VIEWING DOOR OPEN. THE AUGER WILL NOT FEED PELLETS UNDER THESE CIRCUMSTANCES AND A SAFETY CONCERN MAY ARISE FROM SPARKS OR FUMES ENTERING THE ROOM.</li><li>• THE FEED DOOR MUST BE CLOSED AND SEALED DURING OPERATION.</li></ul>

If the door is opened while the stove is in operation it must be closed within 30 seconds or the stove will shut down. If the stove shuts down push the "ON/OFF" button to continue the operation of your stove.

## ROOM AIR FAN

When starting your stove the Room Air Fan will not come on until the stove's heat exchanger warms up. This usually

takes about 10 minutes from start-up.

## RE-STARTING A WARM STOVE

If the stove has been shut off, and you want to re-start it while it is still warm, the "ON/OFF" button must be held down for 2 seconds.

## IF STOVE RUNS OUT OF PELLETS

The fire goes out and the auger motor and blowers will run until the stove cools. This will take 30 minutes or longer depending on the heat remaining in the appliance. After the stove components stop running all lights on the display will go out and the two digit display will begin flashing "E3"

## REFUELLING

CAUTION:
<ul style="list-style-type: none"><li>• THE HOPPER AND STOVE TOP WILL BE HOT DURING OPERATION; THEREFORE, YOU SHOULD ALWAYS USE SOME TYPE OF HAND PROTECTION WHEN REFUELING YOUR STOVE.</li><li>• DO NOT TOUCH THE HOT SURFACES OF THE STOVE. EDUCATE ALL CHILDREN ON THE DANGERS OF A HIGH-TEMPERATURE STOVE. YOUNG CHILDREN SHOULD BE SUPERVISED WHEN THEY ARE IN THE SAME ROOM AS THE STOVE.</li><li>• NEVER PLACE YOUR HAND NEAR THE AUGER WHILE THE STOVE IS IN OPERATION.</li><li>• WE RECOMMEND THAT YOU NOT LET THE HOPPER DROP BELOW 1/4 FULL.</li></ul>

WARNING:
<ul style="list-style-type: none"><li>• KEEP HOPPER LID CLOSED AT ALL TIMES EXCEPT WHEN REFILLING.</li><li>• DO NOT OVERFILL HOPPER.</li></ul>

## TAMPER WARNING

This wood heater has a manufacturer-set minimum low burn rate that must not be altered. It is against federal regulations to alter this setting or otherwise operate this wood heater in a manner inconsistent with operating instructions in this manual.

## SHUTDOWN PROCEDURE

WARNING:
<b>NEVER SHUT DOWN THIS UNIT BY UNPLUGGING IT FROM THE POWER SOURCE.</b>

Turning your stove off is a matter of pressing the "POWER" button on the display board. The green light will turn back to red when the "POWER" button is pushed. The auger motor will stop, and the blowers will continue to operate until the internal firebox temperatures have fallen to a preset level.

1. Your stove is equipped with a high temperature thermdisc. This unit has a manual reset thermdisc. This safety switch has two functions.
  - A. To recognize an overheat situation in the stove and shut down the fuel feed or auger system.
  - B. In case of a malfunctioning convection blower, the high-temperature thermdisc will automatically shut down the auger, preventing the stove from overheating.

NOTE: On some units, once tripped, like a circuit breaker, the reset button will have to be pushed before restarting your stove. On other units the thermdisc has no reset button and will reset itself once the stove has cooled. The manufacturer recommends that you call your dealer if this occurs as this may indicate a more serious problem. A service call may be required.

2. If the combustion blower fails, an air pressure switch will automatically shut down the auger.

NOTE: Opening the stove door for more than 30 seconds during operation will cause enough pressure change to activate the air switch, shutting the fuel feed off. The stove will shut down and show "E2" on the two digit display. The stove has to fully shut down before restarting.

## MAINTENANCE TOOL

A tool has been provided to help with the following functions:

- Stirring pellets in hopper – unlike liquids in a tank, pellets do not drain evenly into the auger. Bridging across the opening can occur. Pellets can hang up on the sides of the hopper. Occasionally "stirring" the hopper can help. NOTE: To help prevent bridging of pellets, common wax paper can be rubbed on the side walls and bottom of the hopper.
- Cleaning heat exchanger tubes.
- Scrape ashes from burnpot.

## INTERIOR CHAMBERS

- **Burn Pot** - Periodically remove and clean the burn pot and the area inside the burn pot housing. In particular, it is advisable to clean out the holes in the burn pot to remove any build up that may prevent air from moving through the burn pot freely.
- **Heat Exchange Tubes** – Your stove is designed with a built-in heat exchange tube cleaner. This should be used every two or three days to remove accumulated ash on

the tubes, which reduces heat transfer on this unit. Insert the handle end (with hole) of the cleaning tool onto the cleaning rod. The cleaner rod is located in the grill above the stove door. Move the cleaner rod back and forth several times to clean the heat exchanger tubes. Be sure to leave tube cleaner at the rear of the stove.

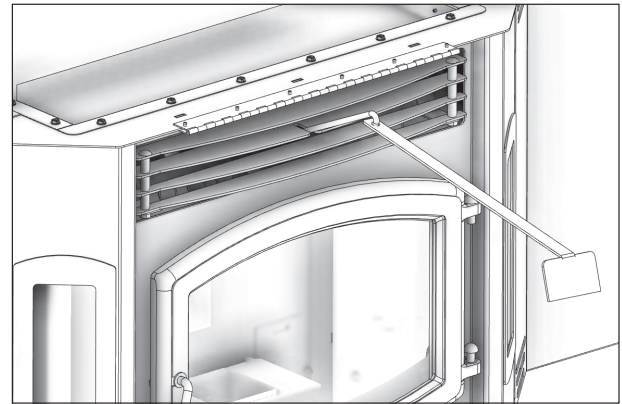

**Heat Exchanger** - There are four clean-out plates in the firebox in the free-standing, three in the insert that needs to be removed to clean fly ash out of the heat exchanger. These clean-out plates allow access to the chamber surrounding the firebox. The cleanouts are secured to the firebox with (2) 5/16" screws. Remove the cleanouts and vacuum out any accumulated ash. This should be done at least once per month or more frequently if large amounts of ash are noticed while cleaning or if the stove does not seem to be burning properly. In some cases, you will need to remove creosote, which can accumulate rapidly under certain conditions. A small wire brush can be used. It is important to remove this creosote because it is highly combustible. INSPECT BEHIND THESE CLEANING PLATES AT LEAST ONCE PER TON OF PELLETS BURNED UNTIL YOU ARE FAMILIAR WITH HOW ASHES AND CREOSOTE ACCUMULATE WITH YOUR OPERATING PRACTICES. Use the small wire brush to also clean the inside of the chamber walls, above the access doors.

If a vacuum is used to clean your stove, we suggest using the AV15E AshVac vacuum. The AV15E AshVac is designed for ash removal. Some regular vacuum cleaner (i.e. shop vacs) may leak ash into the room.

### DO NOT VACUUM HOT ASH.

<p><b>WARNING:</b></p> <p><b>FAILURE TO PROPERLY MAINTENANCE THE CLEAN OUTS WILL RESULT IN POOR PERFORMANCE OF THIS STOVE.</b></p>
--

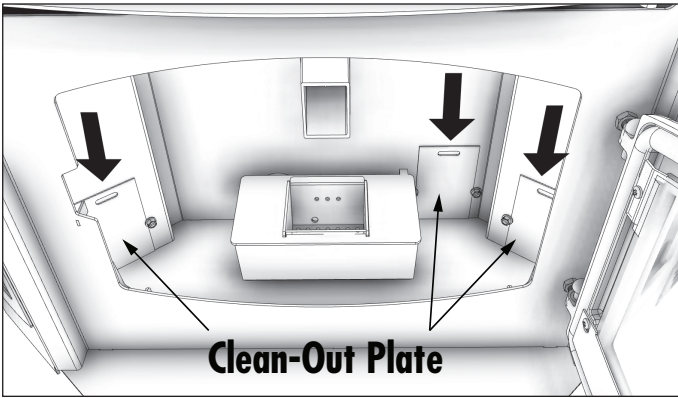

**WARNING:**  
IF YOU NOTICE A SMOLDERING FIRE (BURNPOT FULL BUT NO VISIBLE FLAME) AND A HEAVY SMOKE BUILDUP IN FIREBOX, IMMEDIATELY TURN OFF THE STOVE, BUT DO NOT UNPLUG IT. DO NOT OPEN THE DOOR, CHANGE THE DAMPER SETTING OR TAMPER WITH ANY CONTROLS ON THE STOVE. WAIT UNTIL FIREBOX CLEARS, AND BLOWERS SHUT DOWN, DO AS INSTRUCTED IN "PRE-START-UP CHECK" AND "BUILDING A FIRE", THEN ATTEMPT TO RESTART THE FIRE. IF THE PROBLEM PERSISTS CONTACT YOUR DEALER.

**WARNING:**

- DO NOT OPERATE THE STOVE IF THE FLAME BECOMES DARK AND SOOTY OR IF THE BURNPOT OVERFILLS WITH PELLETS. TURN THE STOVE OFF, PERIODICALLY INSPECT IT, AND CALL YOUR DEALER.
- IF THE STOVE IS INSTALLED IN A ROOM WITHOUT AIR CONDITIONING, OR IN AN AREA WHERE DIRECT SUNLIGHT CAN SHINE ON THE UNIT, IT IS POSSIBLE THIS CAN CAUSE THE TEMPERATURE OF THE STOVE TO RISE TO OPERATIONAL LEVELS; ONE OF THE SENSORS COULD THEN MAKE THE STOVE START ON ITS OWN. IT IS RECOMMENDED THAT THE STOVE BE UNPLUGGED WHEN NOT IN USE FOR EXTENDED AMOUNTS OF TIME (I.E. DURING THE SUMMER MONTHS).

**WARNING:**  
NEVER TRY TO REPAIR OR REPLACE ANY PART OF THE STOVE UNLESS INSTRUCTIONS ARE GIVEN IN THIS MANUAL. ALL OTHER WORK SHOULD BE DONE BY A TRAINED TECHNICIAN.



## NEVER OPERATE THIS PRODUCT WHILE UNATTENDED

### CAUTION:

- FAILURE TO CLEAN AND MAINTAIN THIS UNIT AS INDICATED CAN RESULT IN POOR PERFORMANCE, SAFETY HAZARDS, FIRE, AND EVEN DEATH.
- NEVER PERFORM ANY INSPECTIONS, CLEANING, OR MAINTENANCE ON A HOT STOVE.
- DISCONNECT THE POWER CORD BEFORE PERFORMING ANY MAINTENANCE! NOTE: TURNING THE ON/OFF SWITCH TO "OFF" DOES NOT DISCONNECT ALL POWER TO THE ELECTRICAL COMPONENTS OF THE STOVE.
- DO NOT OPERATE STOVE WITH BROKEN GLASS, LEAKAGE OF FLUE GAS MAY RESULT.

## CREOSOTE FORMATION, INSPECTION, & REMOVAL

### CAUTION:

**THE EXHAUST SYSTEM SHOULD BE CHECKED MONTHLY DURING THE BURNING SEASON FOR ANY BUILD-UP OF SOOT OR CREOSOTE.**

When any wood is burned slowly, it produces tar and other organic vapors, which combine with expelled moisture to form creosote. The creosote vapors condense in the relatively cool chimney flue or a newly started fire or from a slow-burning fire. As a result, creosote residue accumulates on the flue lining. When ignited, this creosote makes an extremely hot fire, which may damage the chimney or even destroy the house. Despite their high efficiency, pellet stoves can accumulate creosote under certain conditions. The chimney connector and chimney should be inspected by a qualified person annually or per ton of pellets to determine if a creosote or fly ash build-up has occurred. If creosote has accumulated, it should be removed to reduce the risk of a chimney fire. Inspect the system at the stove connection and at the chimney top. Cooler surfaces tend to build creosote deposits quicker, so it is important to check the chimney from the top as well as from the bottom. The creosote should be removed with a brush specifically designed for the type of chimney in use. A qualified chimney sweep can perform this service. It is also recommended that before each heating season the entire system be professionally inspected, cleaned and, if necessary, repaired. To clean the chimney, disconnect the vent from the stove.

## FLY ASH

This accumulates in the horizontal portion of an exhaust

run. Though non-combustible, it may impede the normal exhaust flow. It should therefore be periodically removed.

## ASH REMOVAL & DISPOSAL

### CAUTION:

**ALLOW THE STOVE TO COOL BEFORE PERFORMING ANY MAINTENANCE OR CLEANING. ASHES MUST BE DISPOSED IN A METAL CONTAINER WITH A TIGHT FITTING LID. THE CLOSED CONTAINER OF ASHES SHOULD BE PLACED ON A NON-COMBUSTIBLE SURFACE OR ON THE GROUND, WELL AWAY FROM ALL COMBUSTIBLE MATERIALS, PENDING FINAL DISPOSAL.**

Remove the ashes periodically to avoid unnecessary ash build up. Remove ashes when unit has cooled. Ashes should be placed in a metal container with a tight fitting lid. The closed container of ashes should be placed on a noncombustible floor or on the ground, well away from all combustible materials, pending final disposal. If the ashes are disposed of by burial in soil or otherwise locally dispersed, they should be retained in the closed container until all embers have been thoroughly cooled. The container shall not be used for other trash or waste disposal. If combined with combustible substances, ashes and embers may ignite. Ash removal is as follows:

### Freestanding Models

1. Let the fire burn out and allow the unit to cool to room temperature.
2. With the door closed clean heat exchanger tubes.
3. Make sure the pellet stove is at room temperature before touching. Open the door, remove the burn pot and empty it into a metal container.
4. Empty ashes from the inner section into the pedestal ash bin through the opening at the bottom of the firebox. Scrape the inner section with the cleaning tool. Make sure holes are not plugged.
5. Scrape ash in the firebox into the pedestal ash bin through the opening at the bottom of the firebox or vacuum to remove ashes.

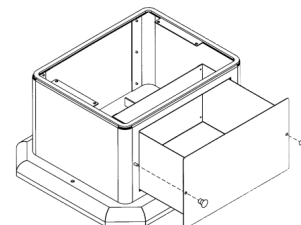

6. Periodically remove and empty the ash bin by unscrewing the two knobs on the front of the pedestal below the ash lip. Dispose of ashes properly.
7. Replace the ash bin, making sure to tighten the knobs and maintaining a good seal.
8. Replace the inner section into the burnpot; make sure it is level and pushed all the way back down and that the igniter hole is to the rear when it is reinstalled.
9. Make sure the burnpot is level and pushed all the way back in when it is reinstalled. If the collar on the burnpot attached to the fresh air tube is not pushed back to meet the firebox wall, the automatic ignitor will not work properly.

### Insert

1. Let the fire burn out and allow the unit to cool to room temperature.
2. With the door closed clean heat exchanger tubes
3. Make sure the pellet stove is at room temperature before touching. Open the door, remove the burn pot and empty it into a metal container.
4. Empty ashes from burn pot. Scrape burn pot with the cleaning tool. Make sure the burnpot holes are not plugged.
5. Vacuum ashes from the firebox. **BE SURE THAT ASHES ARE COOL TO THE TOUCH BEFORE VACUUMING.** Some vacuum cleaners may leak ash into the room. Your vacuum cleaner should have a special filter or bag to eliminate leakage.
6. Reinstall the burn pot. Make sure it is level and pushed all the way back on. If not reinstalled properly, the Hot Rod will not work properly.

### SMOKE & CO MONITORS

Burning wood naturally produces smoke and carbon monoxide(CO) emissions. CO is a poisonous gas when exposed to elevated concentrations for extended periods of time. While the modern combustion systems in heaters drastically reduce the amount of CO emitted out the chimney, exposure to the gases in closed or confined areas can be dangerous. Make sure you stove gaskets and chimney joints are in good working order and sealing properly to ensure unintended exposure. It is recommended that you use both smoke and CO monitors in areas having the potential to generate CO.

### CHECK & CLEAN THE HOPPER

Check the hopper periodically to determine if there is any sawdust (fines) that is building up in the feed system or

pellets that are sticking to the hopper surface. Clean as needed.

### DOOR & GLASS GASKETS

Inspect the main door and glass window gaskets periodically. The main door may need to be removed to have frayed, broken, or compacted gaskets replaced by your authorized dealer. This unit's door uses a 5/8" diameter rope gasket.

### BLOWER MOTORS

Clean the air holes on the motors of both the exhaust and distribution blowers annually. Remove the exhaust blower from the exhaust duct and clean out the internal fan blades as part of your fall start-up. If you have indoor pets your power motors should be inspected monthly to make sure they are free of animal hair build-up. Animal hair build-up in blowers can result in poor performance or unforeseen safety hazards. **NOTE:** When cleaning, be careful not to dislodge the balancing clip on the convection blower or to bend fan blades. Some stove owners lightly spray an anti-creosote chemical on the fire to help reduce creosote formation within the stove.

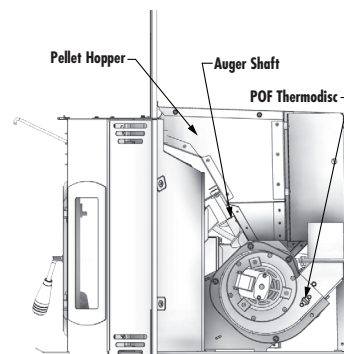
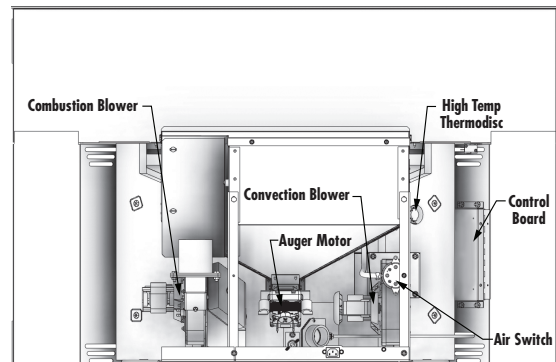

### PAINTED SURFACES

Painted surfaces may be wiped down with a damp cloth. If scratches appear, or you wish to renew your paint, contact your authorized dealer to obtain a can of suitable high-temperature paint.

## GLASS

We recommend using a high-quality glass cleaner. Should a buildup of creosote or carbon accumulate, you may wish to use 000 steel wool and water to clean the glass. **DO NOT** use abrasive cleaners. **DO NOT** perform the cleaning while the glass is **HOT**. Do not attempt to operate the unit with broken glass. If the glass is broken, follow these removal procedures:

1. While wearing leather gloves (or any other gloves suitable for handling broken glass), carefully remove any loose pieces of glass from the door frame.
2. Dispose of all broken glass properly. Return the damaged door to your authorized dealer for repair or replacement.
3. Neither the appliance owner nor any other unauthorized person(s) should replace the door glass. An authorized dealer must perform all repairs involving door glass.

**DO NOT** abuse the door glass by striking, slamming, or similar trauma. Do not operate the stove with the glass removed, cracked, or broken.

## FALL START UP

Prior to starting the first fire of the heating season, check the outside area around the exhaust and air intake systems for obstructions. Clean and remove any fly ash from the exhaust venting system. Clean any screens on the exhaust system and on the outside air intake pipe. Turn all of the controls on and make sure that they are working properly. This is also a good time to give the entire stove a good cleaning throughout.

## SPRING SHUTDOWN

After the last burn in the spring, remove any remaining pellets

from the hopper and the auger feed system. Scoop out the pellets and then run the auger until the hopper is empty and pellets stop flowing (this can be done by pressing the “ON” button with the viewing door open). Vacuum out the hopper. Thoroughly clean the burn pot, and firebox. It may be desirable to spray the inside of the cleaned hopper with an aerosol silicone spray if your stove is in a high humidity area. The exhaust system should be thoroughly cleaned.

## MAINTENANCE SCHEDULE

Use the following as a guide under average use conditions. Gaskets around door and door glass should be inspected and repaired or replaced when necessary.

	Daily	Weekly	Annually or per Ton
Burn Pot	Stirred	Emptied	
Glass	Wiped	Cleaned	
Combustion Chamber		Brushed	
Ashes			Emptied
Interior Chambers			Vacuumed
Heat Exchange Tubes		2 passes	
Combustion Blower Blades			Vacuumed / Brushed
Convection Blower Impeller			Vacuumed / Brushed
Vent System			Cleaned
Gaskets			Inspected
Hopper (end of season)			Emptied and vacuumed

# HOW TO ORDER REPAIR PARTS

## CONTACT YOUR DEALER OR INSTALLER FOR PARTS AND SERVICE

The information in this owner’s manual is specific to your unit. When ordering replacement parts the information in this manual will help to ensure the correct items are ordered. Before contacting customer service write down the model number and the serial number of this unit. That information can be found on the certification label attached to the back of the unit. Other information that may be needed would be the part number and part description of the item(s) in question. Part numbers and descriptions can be found in the “Repair Parts” section of this manual. Once this information has been gathered you can contact your Breckwell dealer.

Model Information			
Model Number		Dealer’s Name	
Serial Number		Dealer’s Phone Number	

STOVE SHUTS OFF AND THE # 3 LIGHT FLASHES	
Possible Causes:	Possible Remedies: (Unplug stove first when possible)
The hopper is out of pellets.	Refill the hopper.
The air damper is too far open for a low feed setting.	If burning on the low setting, you may need to close the damper all the way (push the knob in so it touches the side of the stove).
The burnpot is not pushed completely to the rear of the firebox.	Make sure that the air intake collar on the burnpot is touching the rear wall of the firebox.
The burnpot holes are blocked.	Remove the burnpot and thoroughly clean it.
The air inlet, the interior chambers, or exhaust system has a partial blockage.	Follow all cleaning procedures in the maintenance section of the owner's manual.
The hopper safety switch has failed or hopper is open.	When operating the unit, be sure the hopper lid is closed so that the hopper safety switch will activate. Check the wires leading from the hopper safety switch to the control panel and auger motor for secure connections. Use a continuity tester to test the hopper safety switch; replace if necessary.
The auger shaft is jammed.	Start by emptying the hopper. Then remove the auger motor by removing the auger pin. Remove the auger shaft inspection plate in the hopper so that you can see the auger shaft. Gently lift the auger shaft straight up so that the end of the auger shaft comes up out of the bottom auger bushing. Next, remove the two nuts that hold the top auger biscuit in. Then rotate the bottom end of the auger shaft up towards you until you can lift the shaft out of the stove. After you have removed the shaft, inspect it for bent flights, burrs, or broken welds. Remove any foreign material that might have caused the jam. Also, check the auger tube for signs of damage such as burrs, rough spots, or grooves cut into the metal that could have caused a jam.
The auger motor has failed.	Remove the auger motor from the auger shaft and try to run the unit. If the motor will turn, the shaft is jammed on something. If the motor will not turn, the motor is bad.
The Proof of Fire (POF) thermodisc has malfunctioned.	Temporarily bypass the POF thermodisc by disconnecting the two brown wires and connecting them with a short piece of wire. Then plug the stove back in. If the stove comes on and works, you need to replace the POF thermodisc. This is for testing only. <b>DO NOT LEAVE THE THERMODISC BYPASSED.</b> Your blowers will never shut off and if the fire went out the auger will continue to feed pellets until the hopper is empty if you leave the POF thermodisc bypassed.
The high limit thermodisc has tripped or is defective.	Wait for the stove to cool for about 30 - 45 minutes. It should now function normally. If not use the owner's manual to locate the high limit thermodisc. To test if the thermodisc is bad, you can bypass it as described previously for the POF thermodisc.
The fuse on the control board has blown.	Remove the control board. On the back there is one fuse. If it appears to be bad, replace it with a 5 Amp 250 Volt fuse. Plug the stove back in and try to run the unit.
The control board is not sending power to the POF thermodisc or other auger system components.	There should be a 5-volt (approximately) current going to the POF thermodisc after the stove has been on for 10 minutes.

STOVE FEEDS PELLETS, BUT WILL NOT IGNITE	
Possible Causes:	Possible Remedies:
Air damper open too far for ignition.	Push the air damper in closer to the side of the stove for startup. In some situations it may be necessary to have the damper completely closed for ignition to take place. After there is a flame, the damper can then be adjusted for the desired feed setting.
Blockage in igniter tube or inlet for igniter tube.	Find the igniter housing on the backside of the firewall. The air intake hole is a small hole located on bottom side of the housing. Make sure it is clear. Also, look from the front of the stove to make sure there is not any debris around the igniter element inside of the igniter housing.
The burnpot is not pushed completely to the rear of the firebox.	Make sure that the air intake collar on the burnpot is touching the rear wall of the firebox.
Bad igniter element.	Put power directly to the igniter element. Watch the tip of the igniter from the front of the stove. After about 2 minutes the tip should glow. If it does not, the element is bad.
The control board is not sending power to the igniter.	Check the voltage going to the igniter during startup. It should be a full current. If the voltage is lower than full current, check the wiring. If the wiring checks out good, the board is bad.

SMOKE SMELL COMING BACK INTO THE HOME	
Possible Causes:	Possible Remedies:
There is a leak in the vent pipe system.	Inspect all vent pipe connections. Make sure they are sealed with RTV silicone that has a temperature rating on 500 degree F or higher. Also, seal joints with UL-181-AP foil tape. Also, make sure the square to round adapter piece on the combustion blower has been properly sealed with the same RTV.
The gasket on the combustion blower has gone bad.	Inspect both gaskets on the combustion blower to make sure they are in good shape.

CONVECTION BLOWER SHUTS OFF AND COMES BACK ON	
Possible Causes:	Possible Remedies:
The convection blower is overheating and tripping the internal temperature shutoff.	Clean any dust off of the windings and fan blades. If cleaning the blower does not help, it may be bad.
Circuit board malfunction.	Test the current going to the convection blower. If there is power being sent to the blower when it is shut off, then the control board is fine. If there is NOT power being sent to the blower when it shuts off during operation, then you have a bad control board.

CONVECTION BLOWER SHUTS OFF AND COMES BACK ON	
Possible Causes:	Possible Remedies:
The convection blower is overheating and tripping the internal temperature shutoff.	Clean any dust off of the windings and fan blades. If cleaning the blower does not help, it may be bad.
Circuit board malfunction.	Test the current going to the convection blower. If there is power being sent to the blower when it is shut off, then the control board is fine. If there is NOT power being sent to the blower when it shuts off during operation, then you have a bad control board.

STOVE WILL NOT FEED PELLETS, BUT FUEL FEED LIGHT COMES ON AS DESIGNED	
Possible Causes:	Possible Remedies:
Fuse on control board blew.	Remove the control board. On the back there is one fuse. If it appears to be bad, replace it with a 5 Amp 125 Volt fuse. Plug the stove back in and try to run the unit.
High limit switch has tripped or is defective	Wait for the stove to cool for about 30 - 45 minutes. It should now function normally. If not use the owner's manual to locate the high limit thermodisc. To test if the thermodisc is bad, you can bypass it as described previously for the POF thermodisc.
Bad auger motor	Remove the auger motor from the auger shaft and try to run the unit. If the motor will turn, the shaft is jammed on something. If the motor will not turn, the motor is bad.
Auger jam	Start by emptying the hopper. Then remove the auger motor by removing the auger pin. Remove the auger shaft inspection plate in the hopper so that you can see the auger shaft. Gently lift the auger shaft straight up so that the end of the auger shaft comes up out of the bottom auger bushing. Next, remove the two nuts that hold the top auger biscuit in. Then rotate the bottom end of the auger shaft up towards you until you can lift the shaft out of the stove. After you have removed the shaft, inspect it for bent flights, burrs, or broken welds. Remove any foreign material that might have caused the jam. Also, check the auger tube for signs of damage such as burrs, rough spots, or grooves cut into the metal that could have caused a jam.
Loose wire or connector	Check all wires and connectors that connector to the auger motor, high limit switch, and the Molex connector.
Bad control board	If the fuse is good, the wires and connectors check out good, and the high limit switch did not trip, test for power going to the auger motor. If there is not a full current going to the auger motor when the fuel feed light is on, you have a bad control board.

GLASS "SOOT'S" UP AT A VERY FAST RATE FLAME IS LAZY, DARK, AND HAS BLACK TIPS AFTER STOVE HAS BEEN ON FOR A WHILE, THE BURNPOT OVERFILLS	
Possible Causes:	Possible Remedies:
Stove or vent pipe is dirty, which restricts airflow through the burnpot.	Follow all cleaning procedure in the maintenance section of the owner's manual.
Vent pipe installed improperly.	Check to make sure the vent pipe has been installed according to the criteria in the owner's manual.
Air damper is set too far in (closed) for a higher setting.	Pull the damper knob farther out away from the side of the stove and try to burn the unit again.
Burnpot holes are blocked.	Remove the burnpot and thoroughly clean it.
Air damper is broken.	Visually inspect the damper assembly. Make sure the damper plate is attached to the damper rod. When the damper rod is moved the plate should move with it.
Blockage in air intake pipe.	Visually inspect the air intake pipe that leads into the burnpot for foreign material.

Circuit board malfunction.	Time the fuel feed light at each setting (after the stove has completed the startup cycle). Make sure the times match the auger timing chart. If the auger motor runs constantly, the board is bad.
Combustion blower is not spinning fast enough.	Test the RPM on the blower after the blades have been cleaned. The RPM should be approximately 3000 RPM.
Bad Pellets (Applies to GLASS "SOOT'S" UP AT A VERY FAST RATE Only)	The brand of pellets or the batch of pellets that are being used may be of poor quality. If possible, try a different brand of pellets. You might also want to try a brand that is made from a different type of wood (softwood vs. hardwood). Different woods have different characteristics when being burned.
The trim setting on the low feed rate is too low (Applies to GLASS "SOOT'S" UP AT A VERY FAST RATE Only)	Use the "Reset Trim" button to increase the low feed rate setting. If the 1 & 4 are on, the stove is currently on the lowest setting. If only the 1 light is on, the stove is in the default (medium) setting. If the 1 & 5 lights are on, the stove is in the high trim setting for the low feed rate. If the stove is being burned on one of the two lower settings, advance to the next trim setting and try burning the stove.

HIGH LIMIT SWITCH KEEPS TRIPPING	
Possible Causes:	Possible Remedies:
The convection blower is overheating and tripping the internal temperature shutoff.	Clean any dust off of the windings and fan blades. If cleaning the blower does not help, it may be bad.
The stove is being left on the highest setting for extended periods of time.	The highest heat level setting is designed for use over short periods of time. Burning the stove on the highest setting for longer than 1 – 2 hours could lead to potential overheating situations.
Fuel other than wood pellets is being burned in the stove.	This pellet stove is designed and tested to use wood pellets. Check for signs of fuel other than wood pellets. No other types of fuel have been approved for this pellet stove. If there are signs of other types of fuel being used, stop using them immediately.
Power surge or brown out situation.	A power surge, spike, or voltage drop could cause the high limit switch to trip. Check to see if a surge protector is being used on the stove. If not, recommend one to the consumer.
High limit switch is malfunctioning.	If the other items check out ok, replace the high limit switch.

DIGITAL CIRCUIT BOARD TIMING RATES	
Heat Level Setting	
1 & 3	1.4 seconds
1	2 seconds
1 & 4	2.5 seconds
2	4 seconds
3	7 seconds
4	9 seconds
5	12 seconds
Total Cycle Time	14.5 seconds

## SMOKE SMELL OR SOOT BUILD-UP

Because it is a wood-burning device, your stove may emit a faint wood-burning odor. If this increases beyond normal, or if you notice an unusual soot build-up on walls or furniture, check your exhaust system carefully for leaks. All joints should be properly sealed. Also clean your stove, following instructions in "MAINTENANCE". If problem persists, contact your dealer.

**ATTENTION: THIS WOOD HEATER NEEDS PERIODIC INSPECTION AND REPAIR FOR PROPER OPERATION. IT IS AGAINST FEDERAL REGULATIONS TO OPERATE THIS WOOD HEATER IN A MANNER INCONSISTENT WITH OPERATING INSTRUCTIONS IN THIS MANUAL.**





# REPAIR PARTS

Contact an Authorized Dealer to obtain any of these parts. Never use substitute materials. Use of non-approved parts can result in poor performance and safety.

Key	Part #	Description	Qty
1	69964	Weldment, Burnpot Housing	1
2	26799	Ash Door	3
3	894097	Weldment, Burnpot	1
4	86841	Damper Rod Straight	1
5	27650	Side Window Air Wash	2
6	891987	Plastic Knob	1
7	610341	Louver Assembly	1
8	610336	Bay Window Trim Piece	2
9	88174	Side Gasket	2
10	892614	Side Glass SP24I	2
11	610339	SP24I Lid Assy	1
12	80684	Control Plate	1
13	80549	Air Switch	1
14	610346	Damper Assy For Straight Rod	1
15	80610	Thermodisc, Low Limit POF	1
16	88100	Gasket, Exhaust Blower	1
17	80462	Receptacle, 3 Prong	1
18	80685	Harness Extension, Purple	1
19	80461	Power Supply Cord	1

20	88202	Igniter Housing Gasket	1
21	86999	Igniter Housing Assembly	1
22	80909	Ignitor Cartridge	1
23	80641	Blower, Exhaust	1
24	610343	Exhaust Bottom Weldment	1
25	88252	Flue Gasket	1
26	610342	Exhaust Top Weldment	1
27	80642	Drive Motor	1
28	892231	Auger Flight	1
29	891132	Agitator Bushing	1
30	80647	Blower, Distribution	1
31	88252	Flue Gasket	1
32	27986	Feed Tube Shroud	1
33	80683	Thermodisc, Surface Mount, 300°	1
34	80491	Microswitch	1
35	25589	Maintenance Tool	1
	28448	Flashing L LRG Door	
	SA24IBK	Brick Panel Set – Insert – Optional	

Key	Part #	Description	Qty
1	892696	Wood Door Handle	1
2	86755	Handle Assembly	1
3	69688	Oval Door W/Blk Trim	1
4	892613	Oval Glass	1
5	88082	Rope Gasket	3.5 ft
6	25904	Clip, Glass	5
7	27648	Door Air Wash	1
*8	40571	Hinge Block	2
*9	83575	Hinge Pin (0.370 Dia X 1.00)	2
* Item Not Shown			

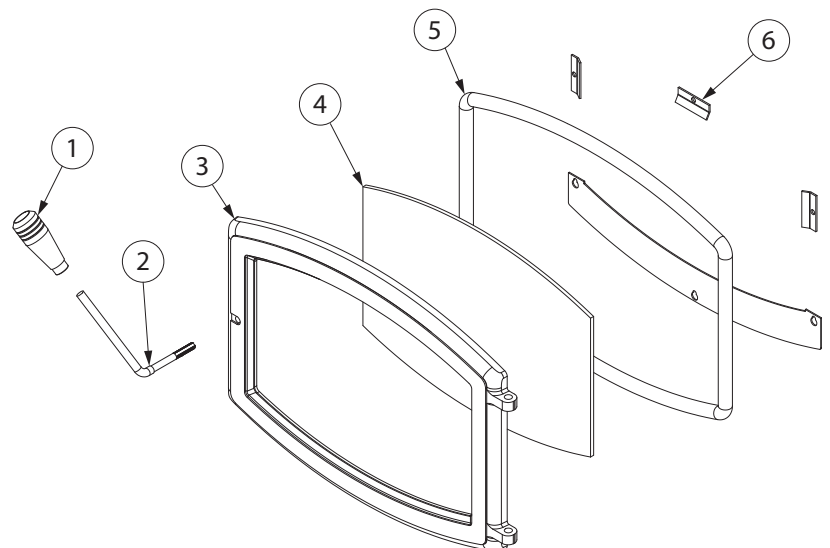

**IN ORDER TO MAINTAIN WARRANTY, COMPONENTS MUST BE REPLACED USING ORIGINAL MANUFACTURERS PARTS PURCHASED THROUGH YOUR DEALER OR DIRECTLY FROM THE APPLIANCE MANUFACTURER. USE OF THIRD PARTY COMPONENTS WILL VOID THE WARRANTY.**

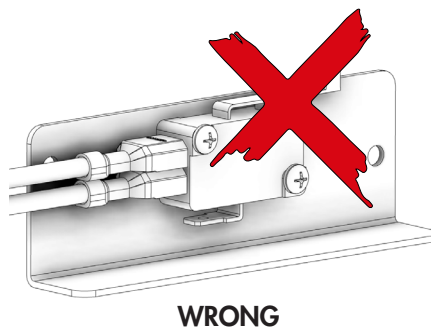
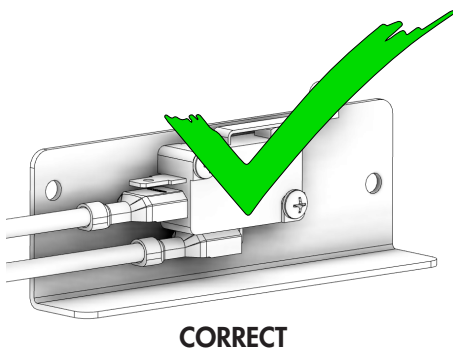
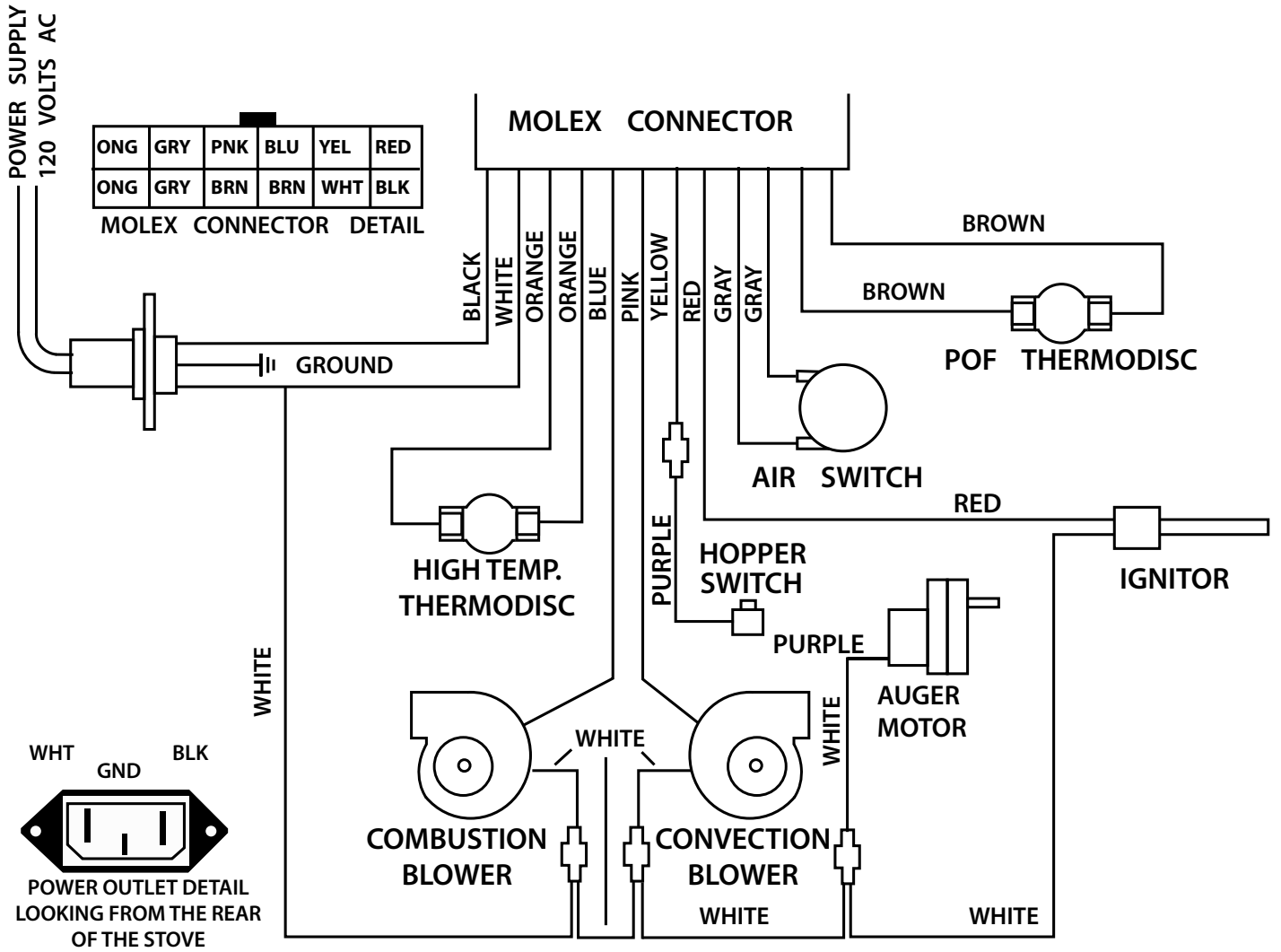

**ENSURE THE WIRES ARE CONNECTED TO THE BOTTOM TWO PRONGS OF THE HOPPER SWITCH AS SHOWN.**

# SERVICE RECORD

It is recommended that your heating system is serviced regularly and that the appropriate Service Interval Record is completed.

## SERVICE PROVIDER

Before completing the appropriate Service Record below, please ensure you have carried out the service as described in the manufacturer's instructions. Always use the manufacturer's specified spare part when replacement is necessary.

<b>Service 01</b>	Date: _____
Engineer Name: _____	
License No.: _____	
Company: _____	
Telephone No.: _____	
Stove Inspected: <input type="checkbox"/>	Chimney Swept: <input type="checkbox"/>
Items Replaced: _____	

<b>Service 02</b>	Date: _____
Engineer Name: _____	
License No.: _____	
Company: _____	
Telephone No.: _____	
Stove Inspected: <input type="checkbox"/>	Chimney Swept: <input type="checkbox"/>
Items Replaced: _____	

<b>Service 03</b>	Date: _____
Engineer Name: _____	
License No.: _____	
Company: _____	
Telephone No.: _____	
Stove Inspected: <input type="checkbox"/>	Chimney Swept: <input type="checkbox"/>
Items Replaced: _____	

<b>Service 04</b>	Date: _____
Engineer Name: _____	
License No.: _____	
Company: _____	
Telephone No.: _____	
Stove Inspected: <input type="checkbox"/>	Chimney Swept: <input type="checkbox"/>
Items Replaced: _____	

<b>Service 05</b>	Date: _____
Engineer Name: _____	
License No.: _____	
Company: _____	
Telephone No.: _____	
Stove Inspected: <input type="checkbox"/>	Chimney Swept: <input type="checkbox"/>
Items Replaced: _____	

<b>Service 06</b>	Date: _____
Engineer Name: _____	
License No.: _____	
Company: _____	
Telephone No.: _____	
Stove Inspected: <input type="checkbox"/>	Chimney Swept: <input type="checkbox"/>
Items Replaced: _____	

<b>Service 07</b>	Date: _____
Engineer Name: _____	
License No.: _____	
Company: _____	
Telephone No.: _____	
Stove Inspected: <input type="checkbox"/>	Chimney Swept: <input type="checkbox"/>
Items Replaced: _____	

<b>Service 08</b>	Date: _____
Engineer Name: _____	
License No.: _____	
Company: _____	
Telephone No.: _____	
Stove Inspected: <input type="checkbox"/>	Chimney Swept: <input type="checkbox"/>
Items Replaced: _____	







Il est recommandé que votre système de chauffage est desservi régulièrement et que le Service Intervall enregistré approprié est terminée.

## FURNISSEUR DE SERVICES

Avant de terminer l'enregistrement de service approprié ci-dessous, s'il vous plaît vous assurer que vous avez effectué le service tel que décrit dans les instructions du fabricant. Toujours utiliser pièce de rechange indiquée par le fabricant lors de remplacement est nécessaire.

**Service de 02**

Date: \_\_\_\_\_

Nom de l'ingénieur: \_\_\_\_\_

N° de licence: \_\_\_\_\_

Compagnie: \_\_\_\_\_

N° de téléphone: \_\_\_\_\_

Poêle Inspecté:  Cheminée balayée:

Articles Remplacé: \_\_\_\_\_

**Service de 01**

Date: \_\_\_\_\_

Nom de l'ingénieur: \_\_\_\_\_

N° de licence: \_\_\_\_\_

Compagnie: \_\_\_\_\_

N° de téléphone: \_\_\_\_\_

Poêle Inspecté:  Cheminée balayée:

Articles Remplacé: \_\_\_\_\_

**Service de 04**

Date: \_\_\_\_\_

Nom de l'ingénieur: \_\_\_\_\_

N° de licence: \_\_\_\_\_

Compagnie: \_\_\_\_\_

N° de téléphone: \_\_\_\_\_

Poêle Inspecté:  Cheminée balayée:

Articles Remplacé: \_\_\_\_\_

**Service de 03**

Date: \_\_\_\_\_

Nom de l'ingénieur: \_\_\_\_\_

N° de licence: \_\_\_\_\_

Compagnie: \_\_\_\_\_

N° de téléphone: \_\_\_\_\_

Poêle Inspecté:  Cheminée balayée:

Articles Remplacé: \_\_\_\_\_

**Service de 06**

Date: \_\_\_\_\_

Nom de l'ingénieur: \_\_\_\_\_

N° de licence: \_\_\_\_\_

Compagnie: \_\_\_\_\_

N° de téléphone: \_\_\_\_\_

Poêle Inspecté:  Cheminée balayée:

Articles Remplacé: \_\_\_\_\_

**Service de 05**

Date: \_\_\_\_\_

Nom de l'ingénieur: \_\_\_\_\_

N° de licence: \_\_\_\_\_

Compagnie: \_\_\_\_\_

N° de téléphone: \_\_\_\_\_

Poêle Inspecté:  Cheminée balayée:

Articles Remplacé: \_\_\_\_\_

**Service de 08**

Date: \_\_\_\_\_

Nom de l'ingénieur: \_\_\_\_\_

N° de licence: \_\_\_\_\_

Compagnie: \_\_\_\_\_

N° de téléphone: \_\_\_\_\_

Poêle Inspecté:  Cheminée balayée:

Articles Remplacé: \_\_\_\_\_

**Service de 07**

Date: \_\_\_\_\_

Nom de l'ingénieur: \_\_\_\_\_

N° de licence: \_\_\_\_\_

Compagnie: \_\_\_\_\_

N° de téléphone: \_\_\_\_\_

Poêle Inspecté:  Cheminée balayée:

Articles Remplacé: \_\_\_\_\_

# SCHEMA DE CABLAGE

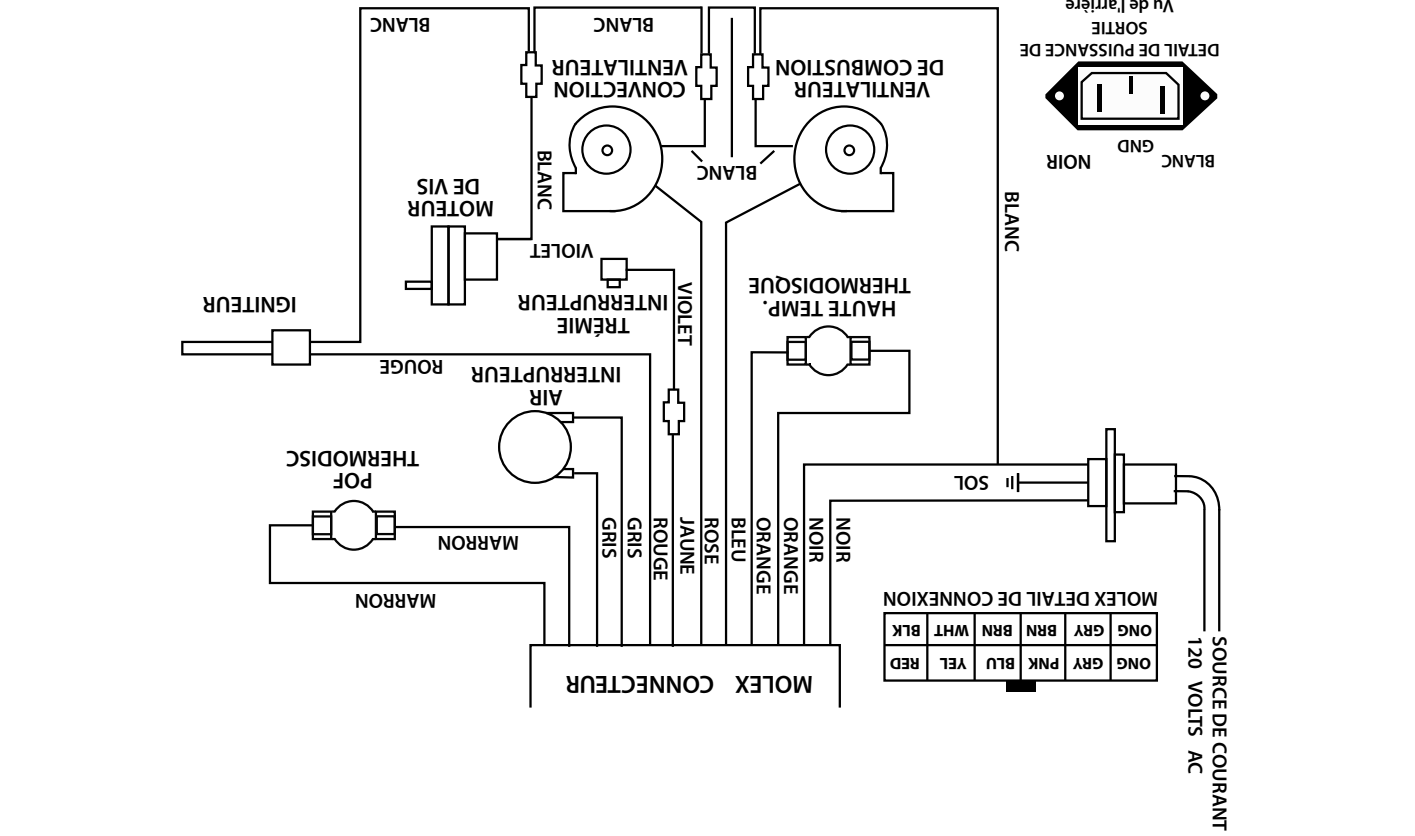

## COMMENT COMMANDER DES PIÈCES DE RÉPARATION

### CONTACT YOUR DEALER OR INSTALLER FOR PARTS AND SERVICE

Les informations contenues dans ce manuel du propriétaire sont spécifiques à votre appareil. Lors de la commande de pièces de rechange, les informations contenues dans ce manuel vous aideront à vous assurer que les bons articles sont commandés. Avant de contacter le service client, notez le numéro de modèle et le numéro de série de cet appareil. Cette information se trouve sur l'étiquette de certification apposée à l'arrière de l'appareil. D'autres informations qui peuvent être nécessaires sont le numéro de pièce et la description de la pièce (s) en question. Les numéros de pièces et les descriptions se trouvent dans la section «Pièces de réparation» de ce manuel. Une fois ces informations recueillies, vous pouvez contacter votre revendeur Breckwell.

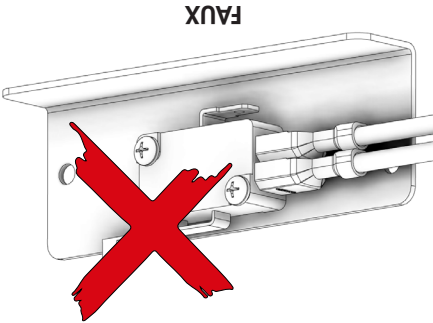
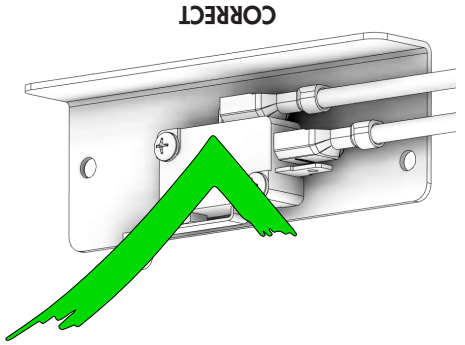

ASSUREZ-VOUS QUE LES FILS SONT  
CONNECTÉS AUX DEUX BROCHES  
INFÉRIEURES DE L'INTERRUPTEUR DE  
LA TRÉMIE, COMME ILLUSTRÉ.

Informations sur le modèle		
Numéro de modèle	Nom du revendeur	
Numéro de série	Numéro de téléphone du concessionnaire	



Contactez un revendeur agréé pour obtenir l'une de ces pièces. N'utilisez jamais de matériaux de substitution. L'utilisation de pièces non approuvées peut entraîner des performances et une sécurité médiocres.

Clé	Partie	La Description
1	69964	Construction Soudée, Logement De Pot De Combustion
2	26799	Porte Cendrée
3	894097	Soudé, Pot De Combustion
4	86841	Tige D'amortisseur Straight
5	27650	Lavage De La Fenêtre Latérale
6	891987	Bouton En Plastique
7	610341	Assemblage De Persiennes
8	610336	Garniture De Baie Vitrée
9	88174	Joint Latéral
10	892614	Verre De Côte SP24!
11	610339	Couvercle SP24!
12	80684	Plaque De Contrôle
13	80549	Commutateur D'air
14	610346	Amortisseur Pour Tige Droite
15	80610	Thermodisque Limite Inférieure POF
16	88100	Ventilateur D'échappement Joint
17	80462	Réceptacle, 3 Broches
18	80685	Extension De Harnais, Violet
19	80461	Cordon D'alimentation

Clé	Partie	La Description
1	892696	Poignée De Porte En Bois
2	86755	Assemblage De La Poignée
3	69688	Porte Ovale Avec Bordure Noire
4	892613	Verre Ovale
5	88082	Joint De Corde
6	25904	Pince, Verre
7	27648	Lavage De L'air De La Porte
8	40571	Bloc De Charnière
9	83575	Axe De Charnière

\* Article Non Montré

20	88202	Joint De Boîtier D'allumeur
21	86999	Ensemble Boîtier D'allumeur
22	80909	Cartouche D'allumage
23	80641	Ventilateur, Échappement
24	610343	Soudure Fond D'échappement
25	88252	Joint De Cheminée
26	610342	Soudé Supérieur D'échappement
27	80642	Moteur D'entraînement
28	892231	Vol À La Tarrière
29	891132	Bague Agitateur
30	80647	Ventilateur, Distribution
31	88252	Joint De Cheminée
32	27986	Carenage Du Tube D'alimentation
33	80683	Thermodisque 300°
34	80491	Micro-Interrupteur
35	25589	Outil De Maintenance
28448 Grande Porte Clignotante		
SA24BK Insérer Un Ensemble De Panneaux De Briques - En Option		

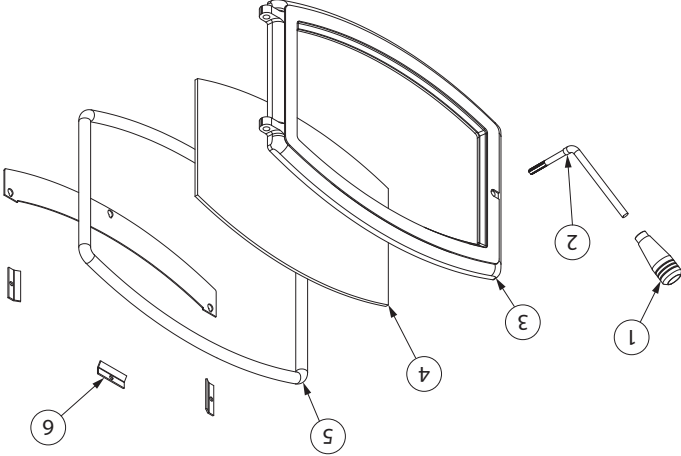

AFIN DE MAINTENIR LA GARANTIE, LES COMPOSANTS DOIVENT ÊTRE REMPLACÉS PAR DES PIÈCES D'ORIGINE DU FABRICANT ACHETÉS AUPRÈS DE VOTRE REVendeur OU DIRECTEMENT AUPRÈS DU FABRICANT DE L'APPAREIL. L'UTILISATION DE COMPOSANTS TIERS ANNULERA LA GARANTIE.

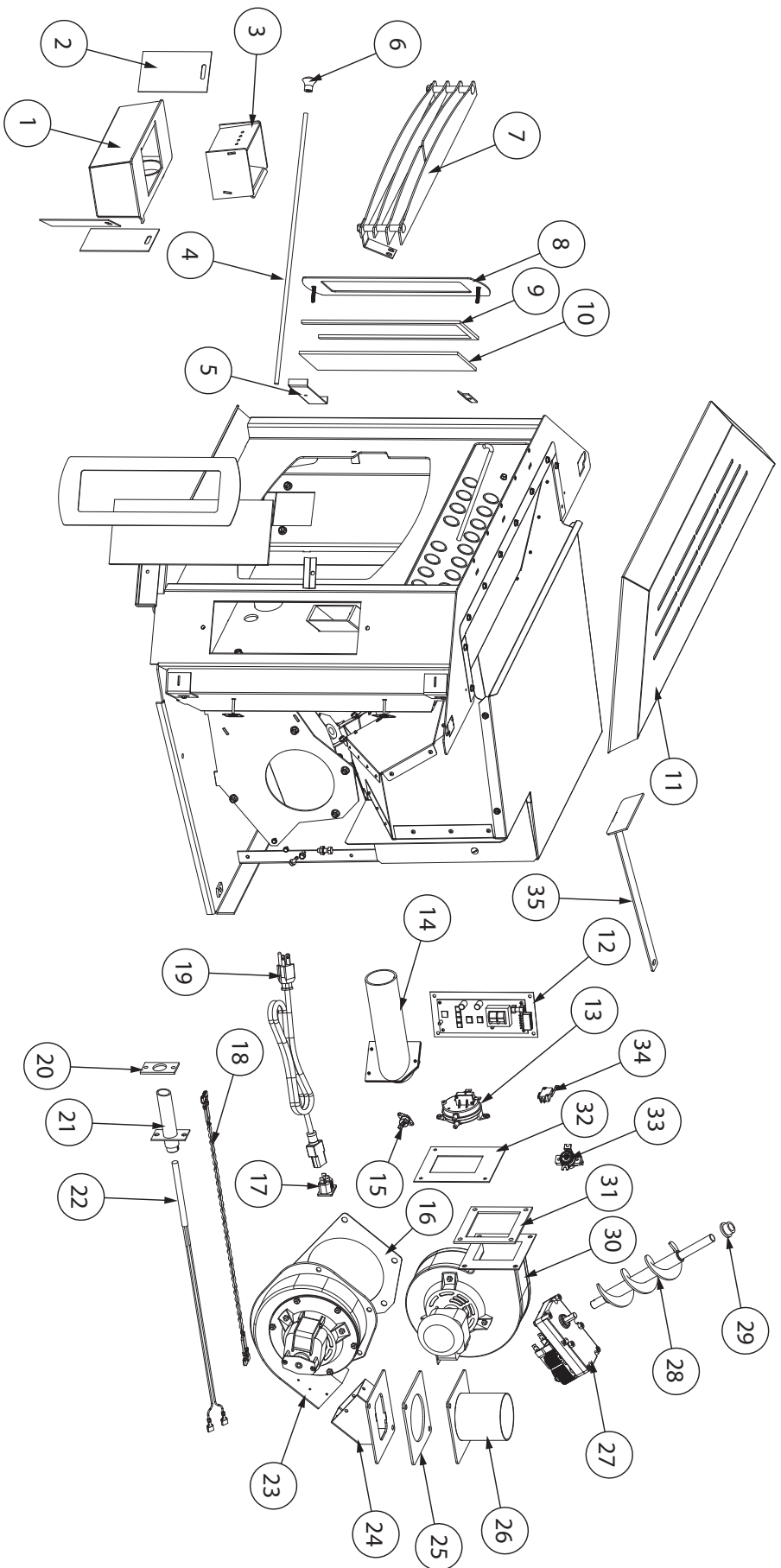

**LE COMMUTATEUR DE LIMITE SUPÉRIEURE N'ARRÊTE PAS DE DISJONCTER**

Causes possibles:	
Le ventilateur de convection est en surchauffe et disjoncte l'interrupteur de température interne.	Solutions possibles:
Le poêle est resté sur le réglage maximum pendant longtemps	Nettoyez et époussez les bobinages et les pales de ventilateurs. Si ça ne suffit pas, c'est que le ventilateur est endommagé.
On a utilisé un combustible autre que les granulés de bois.	Le réglage à la chaleur maximale est prévu pour des périodes limitées. Faire brûler le poêle à cette allure plus de 1 à 2 heures pourrait entraîner une surchauffe.
Une surtension, un pic ou une chute de tension pourrait entraîner l'atteinte de la limite supérieure. Vérifiez si un onduleur est branché sur le poêle. Sinon, recommandez-en un à l'utilisateur.	Les poêles sont conçus et testés pour fonctionner aux granulés de bois. Vérifiez qu'il n'y a pas de trace de combustible autre que les granulés de bois. Aucun autre type de combustible n'a été approuvé pour les poêles à granulés. S'il y a des indices d'autres combustibles, arrêtez immédiatement de les employer.
Le commutateur de limite supérieure fonctionne mal.	Les poêles sont conçus et testés pour fonctionner aux granulés de bois. Vérifiez qu'il n'y a pas de trace de combustible autre que les granulés de bois. Aucun autre type de combustible n'a été approuvé pour les poêles à granulés de bois. S'il y a des indices d'autres combustibles, arrêtez immédiatement de les employer.
Si les autres éléments vérifiés sont bons, remplacez le commutateur de limite supérieure.	Une surtension, un pic ou une chute de tension pourrait entraîner l'atteinte de la limite supérieure. Vérifiez si un onduleur est branché sur le poêle. Sinon, recommandez-en un à l'utilisateur.

DIFFÉRENTES CADENCES DE LA CARTE DE CIRCUIT IMPRIMÉ	
RÉGLAGE DU NIVEAU DE CHALEUR (paramètre de niveau de chaleur)	
1 & 3	1,4 secondes
1	2 secondes
1 & 4	2,5 secondes
2	4 secondes
3	7 secondes
4	9 secondes
5	12 secondes
Cycle complet	
14,5 secondes	

**ODEUR DE FUMÉE OU ACCUMULATION DE SUIE**

Comme tout appareil brûlant du bois, votre poêle peut émettre une légère odeur de bois qui brûle. Si cela augmente, ou si vous remarquez un dépôt anormal de suie sur les murs ou les meubles, vérifiez attentivement le système d'évacuation et recherchez les fuites. Tous les raccords doivent être scellés correctement. Nettoyez régulièrement votre poêle, selon les instructions de la section «ENTRETIEN». Si le problème persiste, contactez votre revendeur.

**ATTENTION: CE CHAUFFE-BOIS A BESOIN D'INSPECTION ET DE RÉPARATION PÉRIODIQUES POUR UN FONCTIONNEMENT APPROPRIÉ. IL EST CONTRE LES RÉGLEMENTS FÉDÉRAUX DE FAIRE FONCTIONNER CE CHAUFFE À BOIS D'UNE MANIÈRE NON CONSTANTE AUX INSTRUCTIONS D'UTILISATION DE CE MANUEL.**

<p>Commencez par vider la tremie puis enlevez le moteur de la vis sans fin en retirant la fixation. Retirez la plaque d'inspection de l'arbre de la vis sans fin dans la tremie, vous pouvez voir l'arbre de la vis sans fin. Retirez doucement et verticalement l'arbre de la vis sans fin jusqu'à ce que l'extrémité de l'arbre émerge hors de la vis sans fin. Puis retirez les deux boulons qui retiennent le dessus de la vis sans fin. Puis faites tourner le bas de l'arbre de la vis sans fin jusqu'à ce que vous puissiez faire sortir l'arbre du poêle. Quand vous aurez retiré l'arbre, vérifiez-le pour tout défaut de soudure, courbure ou cassure. Retirez tout objet étranger qui aurait pu causer le problème. Vérifiez aussi le tuyau de l'arbre; y a-t-il des signes de défaut de soudure, des irrégularités ou des rainures gravées dans le métal qui auraient pu causer le problème.</p>	<p>Moteur de la vis sans fin défectueux</p>
<p>Vérifiez tous les fils qui connectent à la vis sans fin, au commutateur de limite supérieure et au connecteur Molex.</p>	<p>Fil ou connecteur desserré</p>
<p>Si le fusible est bon, que les fils et connecteurs testés sont bons et que le commutateur de limite supérieure n'a pas basculé, testez quelle puissance va au moteur de la vis sans fin. S'il n'y a pas un courant maximum qui va au moteur de la vis sans fin quand le voyant «fuel feed» est allumé, vous avez un mauvais panneau de contrôle.</p>	<p>Mauvais panneau de contrôle</p>

**LA VITRE S'ENCRASSE TRÈS RAPIDEMENT**  
**LA FLAMME EST PARESSUEUSE, SOMBRE ET A DES EXTRÉMITÉS NOIRES**  
**QUAND LE POÊLE A FONCTIONNÉ UN BON MOMENT, LE Foyer EST DÉBORDÉ**

<p>Causes possibles:</p>	<p>Solutions possibles:</p>
<p>Le poêle ou les tuyaux d'évacuation sont sales, ce qui limite le flux d'air à travers le foyer.</p>	<p>Suivez toutes les procédures de nettoyage dans la section entretien de ce manuel.</p>
<p>Le tuyau d'évacuation n'est pas installé correctement.</p>	<p>Vérifiez que le tuyau d'évacuation a été installé selon les critères de ce manuel.</p>
<p>Le volet d'aération est trop fermé pour un réglage supérieur.</p>	<p>Tirez la manette du volet plus loin en l'éloignant du côté du poêle et essayez de relancer le feu.</p>
<p>Les ouvertures du foyer sont obstruées</p>	<p>Retirez le foyer et nettoyez-le à fond.</p>
<p>Le volet d'aération est cassé.</p>	<p>Vérifiez visuellement l'assemblage du volet. Assurez-vous que la plaque du volet est attachée à la tige du volet. Quand on fait bouger la tige du volet, la plaque du volet devrait bouger aussi.</p>
<p>Blocage dans le tuyau d'arrivée d'air.</p>	<p>Vérifiez visuellement le tuyau d'arrivée d'air qui conduit au foyer, y a-t-il des matières étrangères?</p>
<p>Mauvais fonctionnement du circuit imprimé.</p>	<p>Minutiez le voyant de «fuel feed» - alimentation en combustible - à chaque paramétrage (une fois que le poêle a fini son démarrage). Assurez-vous que ce temps correspond à ce qui est prévu pour la vis sans fin. Si le moteur de la vis sans fin tourne sans arrêt, le panneau de contrôle est défectueux.</p>

<p>Le ventilateur de combustion ne tourne pas assez vite.</p>	<p>Testez la vitesse de rotation sur le ventilateur après avoir nettoyé les pales. Le La vitesse devrait être approximativement de 3000 t/min.</p>
<p>Mauvais granulés (Uniquement dans le cas où LA VITRE S'ENCRASSE TRÈS RAPIDEMENT)</p>	<p>Les marques de granulés ou le mélange maître de granulés est peut-être de mauvaise qualité. Utilisez si possible une autre marque de granulés. Vous pourriez aussi essayer une marque faite à partir d'autres essences de bois (tendre/dur). Différents bois ont des caractéristiques différentes quand on les brûle.</p>

<p>Le réglage de compensation sur le rythme inférieur de l'alimentation est trop faible (Uniquement dans le cas où LA VITRE S'ENCRASSE TRÈS RAPIDEMENT)</p>	<p>Utiliser le bouton «RESET TRIM» pour augmenter la vitesse d'alimentation. Si les voyants 1 &amp; 4 sont allumés, le poêle est actuellement sur le réglage le plus faible. Si seul le voyant 1 est allumé, le poêle est sur son réglage par défaut (medium). Si les voyants 1 &amp; 5 sont allumés, le poêle est réglé au plus haut pour un rythme d'alimentation faible. Si le poêle fonctionne sur l'un des deux réglages les plus bas, allez jusqu'à la prochaine valeur du paramètre «TRIM» et essayez de faire marcher le poêle.</p>
---	---

LE POÊLE EST ALIMENTÉ EN GRANULÉS, MAIS NE VEUT PAS S'ALLUMER	
Causes possibles:	
Poussez le volet d'aération plus près du côté du poêle pour l'allumage. Dans certains cas, il peut être nécessaire de fermer complètement le volet pour l'allumage. Quand une flamme s'est formée, on peut régler le volet en fonction de la vitesse d'alimentation.	
Blocage du conduit de l'allumeur ou prise pour le tuyau de l'allumeur	
Trouvez l'emplacement de l'allumeur à l'arrière du coupe-feu. Le trou de la prise d'air est un petit trou situé en bas de cet emplacement. Assurez-vous qu'il est propre. Regardez aussi face au poêle pour vous assurer qu'il n'y a pas de débris autour de l'allumeur à l'intérieur de son logement.	
Le foyer n'est pas poussé complètement vers l'arrière	
Assurez-vous que le collier de la prise d'air dans le foyer touche la paroi du fond de la chambre de combustion.	
Mettez le courant directement sur l'allumeur. Regardez l'extrémité de l'allumeur en étant face au poêle. Après environ 2 minutes, l'extrémité devrait rougeoier. Sinon, l'allumeur est défectueux.	
L'allumeur	
Le panneau de contrôle n'envoie pas de courant à l'allumeur	
Vérifiez le voltage qui arrive à l'allumeur pendant le départ du feu. Il devrait y avoir un courant maximum. Si le voltage est inférieur au courant maximum, vérifiez le câblage. Si le câblage est correct, le panneau de contrôle est défectueux.	

ODEUR DE FUMÉE REFOULANT DANS LA MAISON	
Causes possibles:	
Vérifiez toutes les connexions des tuyaux d'évacuation. Assurez-vous qu'elles sont scellées avec du silicone RTV qui supporte une température de 500°F ou supérieure (260°C). Scellez également les raccords avec du ruban d'aluminium UL-181-AP. Assurez-vous aussi que l'adaptateur de carré à rond sur le ventilateur de combustion a été scellé correctement avec le même RTV.	
Le joint d'étanchéité sur le ventilateur de combustion est défectueux.	
Inspectez les deux joints d'étanchéité du ventilateur de combustion pour vous assurer qu'ils sont corrects.	

LE VENTILATEUR DE CONVECTION S'ARRÊTE PUIS REPART	
Causes possibles:	
Le ventilateur de convection est en surchauffe et disjoncte l'interrupteur de température interne.	
Nettoyez et époussetez les bobinages et les pales de ventilateurs. Si ça ne suffit pas, c'est que le ventilateur est endommagé.	
Testez l'accès actuel au ventilateur de convection. Si aucun courant ne va vers ce ventilateur quand il est éteint, le panneau de contrôle est bon. Si aucun courant ne va vers le ventilateur quand il s'éteint en cours d'utilisation, c'est que le panneau de contrôle est défectueux.	

LE POÊLE NE S'ALIMENTE PAS EN GRANULÉS, MAIS LE VOYANT D'ALIMENTATION S'ALLUME COMME PRÉVU	
Causes possibles:	
Solutions possibles:	
Retirez le panneau de contrôle. Il y a un fusible à l'arrière. S'il a l'air mauvais, remplacez-le par un fusible 5 A 125 V. Rebranchez le poêle et essayez de le relancer.	
Le fusible du panneau de contrôle a sauté.	
Attendez que le poêle refroidisse (30 à 45 minutes). Il devrait fonctionner normalement maintenant. Si ce n'est pas le cas, utilisez le manuel pour localiser la limite supérieure du thermostat. Pour tester si le thermostat est défectueux, vous pouvez le court-circuiter comme c'est décrit précédemment pour le thermostatique POF.	
Retirez le moteur de la vis sans fin de l'arbre de la vis sans fin et essayez de le faire fonctionner. Si le moteur tourne, c'est l'arbre qui est coincé sur quelque chose. Si le moteur ne tourne pas, c'est le moteur qui est détraqué.	

LE POÊLE S'ÉTEINT ET LE VOYANT #3 CLIGNOTE	
Causes possibles:	Solutions possibles: (Débranchez d'abord le poêle si possible)
La trémie est à court de granulés.	Remplir la trémie.
Le volet est trop ouvert pour un réglage d'alimentation faible.	Si le réglage du feu est faible, vous devez fermer le volet complètement (poussez le levier à fond de sorte qu'il touche le côté du poêle).
Le foyer n'est pas poussé complètement vers l'arrière de la chambre de combustion.	Assurez-vous que le collier de la prise d'air dans le foyer touche la paroi du fond de la chambre de combustion.
Les ouvertures du foyer sont obstruées.	Retirez le foyer et nettoyez-le à fond.
La prise d'air, les chambres intérieures ou le système d'évacuation sont partiellement bloqués.	Suivez toutes les procédures de nettoyage dans la section entretien de ce manuel.
L'interrupteur de sécurité de la trémie est détérioré ou la trémie est ouverte.	Quand le poêle fonctionne, assurez-vous que le couvercle de la trémie est fermé afin que l'interrupteur de la trémie puisse se déclencher. Vérifiez que les fils reliant l'interrupteur de sécurité de la trémie au panneau de contrôle et au moteur de la vis sans fin sont en bon état. Utilisez un détecteur de continuité pour tester l'interrupteur de sécurité de la trémie, remplacez-le si besoin.
L'arbre de la vis sans fin est bloqué.	Commencez par vider la trémie puis enlevez le moteur de la vis sans fin en retirant la fixation. Retirez la plaque d'inspection de l'arbre de la vis sans fin dans la trémie, vous pouvez voir l'arbre de la vis sans fin. Retirez doucement et verticalement l'arbre de la vis sans fin jusqu'à ce que l'extrémité de l'arbre émerge hors de la vis sans fin. Puis retirez les deux boulons qui retiennent le dessus de la vis sans fin. Puis faites tourner le bas de l'arbre de la vis sans fin jusqu'à ce que vous puissiez faire sortir l'arbre du poêle. Quand vous aurez retiré l'arbre, vérifiez-le pour tout défaut de soudure, courbure ou cassure. Retirez tout objet étranger qui aurait pu causer le problème. Vérifiez aussi le tuyau de l'arbre; y-a-t-il des signes de défaut de soudure, des irrégularités ou des rainures gravées dans le métal qui auraient pu causer le problème.
Le moteur de la vis sans fin a lâché.	Retirez le moteur de la vis sans fin de l'arbre de la vis sans fin et essayez de le faire fonctionner. Si le moteur tourne, c'est l'arbre qui est coincé par quelque chose. Si le moteur ne tourne pas, c'est le moteur qui est détraqué.
Le thermostatique «preuve de feu» (POF) a mal fonctionné	Court-circuitiez temporairement le thermostatique POF en déconnectant les deux fils bruns en les connectant avec un petit bout de fil électrique. Remettez alors le poêle en marche. Si le poêle démarre et marche, c'est qu'il faut remplacer le thermostatique POF. Ne faire cela que pour ce test. NE LAISSEZ PAS LE THERMOSTATIQUE COURT-CIRCUITÉ. Les ventilateurs ne s'arrêteront jamais et si le feu s'est éteint, la vis sans fin va continuer à apporter des granulés jusqu'à ce que la trémie soit vide si vous laissez le thermostatique court-circuité.
La limite supérieure du thermostatique a été atteinte ou est défectueuse.	Attendez que le poêle refroidisse (30 à 45 minutes). Il devrait fonctionner normalement maintenant. Si ce n'est pas le cas, utilisez le manuel pour localiser la limite supérieure du thermostatique. Pour tester si le thermostatique est défectueux, vous pouvez le court-circuiter comme c'est décrit précédemment pour le thermostatique POF.
Le fusible du panneau de contrôle a sauté.	Retirez le panneau de contrôle. Il y a un fusible à l'arrière. S'il a l'air mauvais, remplacez-le par un fusible 5 A 125 V Rebranchez le poêle et essayez de le relancer.
Le panneau de contrôle n'envoie pas de courant au thermostatique POF ou autres composants du système de vis sans fin.	Il devrait y avoir un courant d'environ 5 V allant vers le thermostatique POF, 10 minutes après que le poêle ait démarré.

## CALENDRIER D'ENTRETIEN

Suivez le calendrier ci-dessous dans des conditions d'utilisation moyennes. Les joints autour de la porte et de la vitre doivent être inspectés et réparés ou remplacés si nécessaire.

Annuel ou toutes les semaines	Vider	Foyer	
Quotidien	Gratter	Foyer	
	Nettoyer	Vitre	
	Brosser	Chambre de combustion	
	Vider	Cendres	
	Aspirer	Chambres intérieures	
	Deux fois	Echangeurs de chaleur	
Aspirer / Brosser		Pales du ventilateur de combustion	
Aspirer / Brosser		Turbine du ventilateur de convection	
Nettoyer		Système de ventilation	
		Joints d'étanchéité	
Vider et aspirer		Trémie	

Inspecter régulièrement les principales portes et fenêtres en verre joints. La porte principale peut avoir besoin d'être enlevée pour avoir des joints effilochés, brisés ou compactés remplacés par votre revendeur agréé. La porte de cet appareil utilise un joint 5/8 po corde de diamètre.

**MOTEURS DES VENTILATEURS**

Nettoyez les orifices d'aération des moteurs des ventilateurs d'extraction et de distribution chaque année. Retirez le ventilateur d'évacuation du conduit d'évacuation et nettoyez les pales du ventilateur interne dans le cadre de votre démarrage d'automne. Si vous avez des animaux domestiques à l'intérieur, vos moteurs électriques doivent être inspectés tous les mois pour vous assurer qu'ils ne contiennent pas de poils d'animaux. L'accumulation de poils d'animaux dans les souffleurs peut entraîner de mauvaises performances ou des risques imprévus pour la sécurité. **REMARQUE :** Lors du nettoyage, veillez à ne pas déloger le clip d'équilibrage du ventilateur de convection ou à ne pas plier les pales du ventilateur. Certains propriétaires de poêle vaporisent légèrement un produit chimique anti-croûte sur le feu pour aider à réduire la formation de croûte dans le poêle.

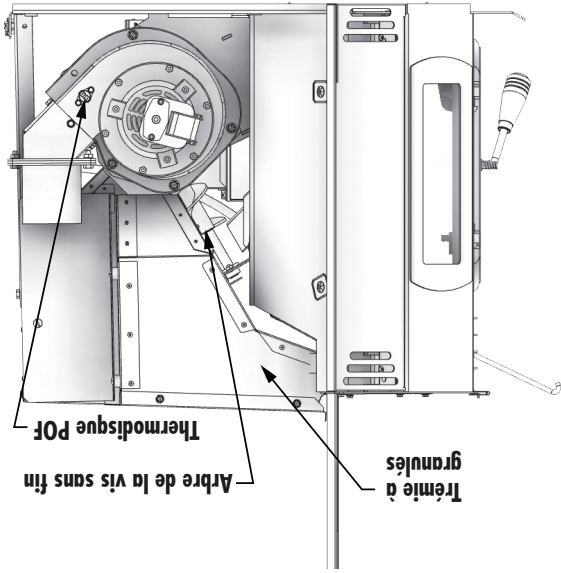
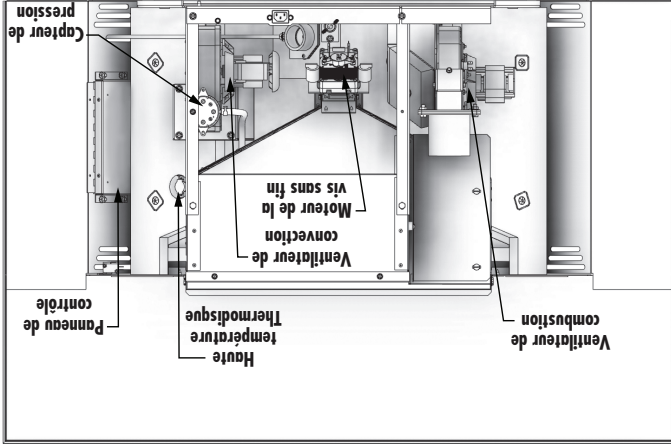

**PEINTURE DE SURFACE**

Les surfaces peintes peuvent être essayées avec un chiffon humide. Si des rayures apparaissent, ou si vous souhaitez rénover la peinture, adressez-vous au revendeur agréé qui vous fournira un bidon de peinture à haute température adaptée.

**VERRE**

Nous vous recommandons d'utiliser un nettoyeur pour vitres de haute qualité. Si une accumulation de croûte ou de carbone s'accumule, vous pouvez utiliser de la laine d'acier et de l'eau pour nettoyer le verre. N'UTILISEZ PAS de nettoyeurs abrasifs. N'effectuez PAS le nettoyage lorsque la vitre est CHAUDE. N'essayez pas de faire fonctionner l'appareil avec du verre brisé. Si le verre est brisé, suivez ces procédures de retrait :

1. Tout en portant des gants en cuir (ou tout autre gants convenant à la manipulation de verre cassé), retirez soigneusement tout morceau de verre détaché du cadre de la porte.
2. Jetez correctement tout verre brisé. Remplacez la porte endommagée à votre revendeur agréé pour réparation ou remplacement.
3. Ni le propriétaire de l'appareil ni aucune autre personne non autorisée ne doit remplacer la vitre de la porte. Un revendeur agréé doit effectuer toutes les réparations impliquant la vitre de la porte.

**MISE EN MARCHÉ À L'AUTOMNE**

Avant de démarrer le premier feu de la saison de chauffage, vérifiez que la zone à l'extérieur des systèmes d'évacuation et d'admission d'air ne soit pas obstruée. Nettoyez et retirez les cendres volantes du système d'évacuation. Nettoyez tous les filtres du système d'évacuation et du tuyau d'entrée d'air extérieur. Activez toutes les commandes et vérifiez qu'elles fonctionnent correctement. C'est aussi le bon moment pour nettoyer à fond la totalité du poêle.

**ARRÊT AU PRINTEMPS**

Après la dernière flambée de printemps, retirez tous les granules restants de la trémie et du système d'alimentation à tarrière. Enlevez tout d'abord les granules avec une pelle, puis faites fonctionner la tarrière jusqu'à ce que la trémie soit vide et que les granules cessent de couler (il suffit pour cela d'appuyer sur l'interrupteur ON en gardant la porte d'observation ouverte). Passez l'aspirateur dans la trémie. Nettoyez soigneusement le pot de combustion et la chambre de combustion. Si le poêle est dans un endroit humide, il peut être souhaitable de pulvériser du silicone en aérosol à l'intérieur de la trémie nettoyée. Le système d'évacuation doit être soigneusement nettoyé.



Si les cendres sont éliminées par enfouissement dans le sol ou autrement dispersées localement, elles doivent être conservées dans le récipient fermé jusqu'à ce que toutes les braises aient été complètement refroidies. Le conteneur ne doit pas être utilisé pour d'autres déchets ou l'élimination des déchets. S'ils sont combinés avec des substances combustibles, les cendres et les braises peuvent s'enflammer. L'élimination des cendres est la suivante:

**AVERTISSEMENT:**

LAISSEZ LE POÊLE REFROIDIR AVANT D'EFFECTUER TOUT ENTRETIEN OU NETTOYAGE. LES CENDRES DOIVENT ÊTRE ÉVACUÉES DANS UN RÉCIPENT MÉTALLIQUE DOTÉ D'UN COUVERCLE HERMÉTIQUE. LE RÉCIPENT À CENDRES FERMÉ DOIT ÊTRE DÉPOSÉ SUR UNE SURFACE NON COMBUSTIBLE OU SUR LE SOL, BIEN À L'ÉCART DE TOUTE MATIÈRE COMBUSTIBLE, AVANT L'ÉLIMINATION DÉFINITIVE.

## MODELES AUTOPORTANTS

1. Laissez le feu s'éteindre et laissez l'appareil refroidir à température ambiante.
2. Avec la porte fermée, nettoyez les tubes de l'échangeur de chaleur.
3. Assurez-vous que le poêle à granulés est à température ambiante avant de le toucher. Ouvrez la porte, retirez le pot de combustion et videz-le dans un récipient en métal.
4. Videz les cendres de la section intérieure dans le bac à cendres piédestal par l'ouverture au bas de la chambre de combustion. Grattez la partie intérieure avec l'outil de nettoyage. Assurez-vous que les trous ne sont pas bouchés.
5. Grattez les cendres dans la chambre de combustion dans le bac à cendres piédestal à travers l'ouverture au bas de la chambre de combustion ou passez l'aspirateur pour enlever les cendres.

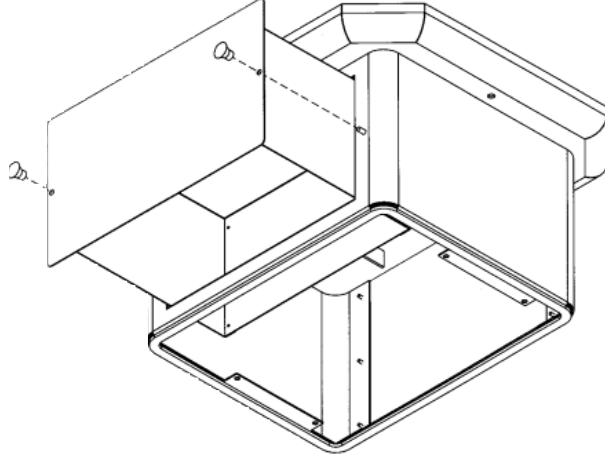

6. Retirez et videz périodiquement le bac à cendres en dévissant les deux boutons à l'avant du piédestal sous la lèvre à cendres. Éliminez les cendres correctement.

7. Remettez le bac à cendres en place en veillant à bien serrer les boutons et à maintenir une bonne étanchéité.
8. Remplacez la section intérieure dans le pot de combustion; assurez-vous qu'il est de niveau et poussé complètement vers le bas et que l'orifice de l'allumeur est à l'arrière quand il est réinstallé.
9. Assurez-vous que le pot de combustion est de niveau et repoussé à fond lorsqu'il est réinstallé. Si le collier du pot de combustion fixé au tube d'air frais n'est pas repoussé pour rejoindre la paroi de la chambre de combustion, l'allumeur automatique ne fonctionnera pas correctement.

### Insérer

3. Assurez-vous que le poêle à granulés est à température ambiante avant de le toucher. Ouvrez la porte, retirez le pot de combustion et videz-le dans un récipient en métal.
4. Videz les cendres du pot de combustion. Grattez le pot de combustion avec l'outil de nettoyage. Assurez-vous que les trous du pot de combustion ne sont pas bouchés.
5. Aspirez les cendres de la chambre de combustion. ASSUREZ-VOUS QUE LES CENDRES SONT FROIDES AU TOUCHER AVANT D'ASPIRER. Certains aspirateurs peuvent laisser échapper des cendres dans la pièce. Votre aspirateur doit avoir un filtre ou un sac spécial pour éliminer les fuites.
6. Réinstallez le pot de combustion. Assurez-vous qu'il est de niveau et repoussé à fond. S'il n'est pas réinstallé correctement, le Hot Rod ne fonctionnera pas correctement.

## FUMÉE ET CO MONITEURS

La combustion du bois produit naturellement le monoxyde de carbone (CO) et de la fumée. CO est un gaz toxique lorsqu'il est exposé à des concentrations élevées pendant des périodes de temps prolongées. Alors que les systèmes de combustion modernes réchauffeurs réduisent considérablement la quantité de CO émise par la cheminée, l'exposition aux gaz dans des zones fermées ou confinées peut être dangereuse. Assurez-vous que vous les joints du poêle et les joints de cheminée sont en bon état de fonctionnement et d'étanchéité correctement pour assurer une exposition involontaire. Il est recommandé d'utiliser les deux écrans de fumée et de CO dans les zones ayant le potentiel de générer CO.

## VÉRIFICATION ET NETTOYAGE DE LA TRÉMIE

Vérifiez périodiquement la trémie pour déterminer si de la sciure (des fines) s'est accumulée dans le système d'alimentation ou si des granulés sont restés collés à la surface de la trémie. Nettoyez-les si nécessaire.

## JOINTS DE PORTE ET DE VITRE

**AVERTISSEMENT:**

SI VOUS RECONNAISSEZ UN FEU INTELLIGENT (POT DE BRÛLEUR I PLEIN MAIS PAS DE FLAMME VISIBLE) ET UNE FORTE ACCUMULATION DE FUMÉE DANS LA BOÎTE À FEU, ÉTEIGNEZ IMMÉDIATEMENT LE POÊLE, MAIS NE LE DÉBRANCHEZ PAS. N'OUVREZ PAS LA PORTE, NE MODIFIEZ PAS LE RÉGLAGE DE L'AMORTISSEUR OU NE MODIFIEZ AUCUNE COMMANDE SUR LE POÊLE. ATTENDEZ JUSQU'À CE QUE LA BOÎTE À FEU SE DÉGAGE ET QUE LES SOUFFLERIES S'ARRÊTENT, FAITES COMME INDiqué DANS «VÉRIFICATION AVANT LE DÉMARRAGE» ET «CONSTRUIRE UN FEU», PUIS TENTEZ DE REDÉMARRER LE FEU. SI LE PROBLÈME PERSISTE, CONTACTEZ VOTRE CONCESSIONNAIRE.

**MISE EN GARDE:**

- NE PAS NETTOYER ET MAINTENIR CET APPAREIL COMME INDiqué PEUT ENTRAÎNER DE MAUVAISES PERFORMANCES, DES RISQUES POUR LA SÉCURITÉ, UN INCENDIE ET MÊME LA MORT.
- NE JAMAIS EFFECTUER D'INSPECTION, DE NETTOYAGE OU DE MAINTENANCE SUR UN POÊLE CHAUD.
- DÉBRANCHEZ LE CORDON D'ALIMENTATION AVANT D'EFFECTUER TOUTE MAINTENANCE! REMARQUE: METTRE L'INTERRUPTEUR MARCHÉ / ARRÊT SUR «OFF» NE DÉBRANCHE PAS TOUTE L'ALIMENTATION DES COMPOSANTS ÉLECTRIQUES DU POÊLE.
- NE PAS FAIRE FONCTIONNER LE POÊLE AVEC LA VITRE CASSÉE, UNE FUITE DE GAZ DE FUMÉE PEUT EN RÉSULTER.

**LA CRÉOSOTE FORMATION, INSPECTION ET ÉLIMINATION DE**

**MISE EN GARDE:**

**LE SYSTÈME D'ÉCHAPPEMENT DOIT ÊTRE VÉRIFIÉ MENSUEL PENDANT LA SAISON DE BRÛLURE POUR TOUT ACCUMULATION DE SUIE OU DE CRÉOSOTE.**

Lorsque le bois brûle lentement, il produit du goudron et d'autres vapeurs organiques qui se combinent avec l'humidité rejetée pour former la créosote. Les vapeurs de créosote se condensent dans un conduit de cheminée relativement froid ou si le feu vient de démarrer ou brûle lentement. Ainsi, les résidus de créosote s'accumulent sur le boisseau. Si elle prend feu, cette créosote produit un feu extrêmement chaud qui peut endommager la

**NE JAMAIS UTILISER CE PRODUIT SANS SURVEILLANCE**

**ENTRETIEN**

**AVERTISSEMENT:**

N'ESSAYEZ JAMAIS DE RÉPARER OU DE REMPLACER UNE PIÈCE DU POÊLE À MOINS QUE DES INSTRUCTIONS NE SONT DONNÉES DANS CE MANUEL. TOUTS LES AUTRES TRAVAUX DOIVENT ÊTRE EFFECTUÉS PAR UN TECHNICIEN FORMÉ.

**AVERTISSEMENT:**

SI LE POÊLE EST INSTALLÉ DANS UNE PIÈCE SANS CLIMATISATION OU DANS UNE ZONE O WH LA LUMIÈRE DIRECTE DU SOLEIL PEUT BRÛLER SUR L'APPAREIL, IL EST POSSIBLE QUE CELA PEUT CAUSER LA TEMPÉRATURE DU POÊLE À ÉLEVER À NIVEAU DE FONCTIONNEMENT; UN DES CAPTEURS POURRAIT PUIS FAIRE DÉMARRER LE POÊLE DE SON PROPRE. IL EST RECOMMANDÉ QUE LE POÊLE SOIT DÉBRANCHE LORSQU'IL N'EST PAS UTILISÉ POUR UNE DURÉE DE TEMPS PROLONGÉE (C.-À-D. PENDANT LES MOIS D'ÉTÉ).

**CENDRES VOLANTES**

cheminée, voire détruire la maison. En dépit de leur grande efficacité, les poêles à granulés peuvent accumuler de la créosote dans certaines conditions. Le raccord et le conduit de cheminée doivent être inspectés par une personne qualifiée une fois par an ou par tonne de granulés pour déterminer si une accumulation de créosote ou de cendres volantes s'est produite. Si la créosote s'est accumulée, elle doit être enlevée pour réduire le risque de feu de cheminée. Inspectez le système au niveau du raccord avec le poêle et en haut de la cheminée. Les surfaces plus froides ont tendance à accumuler les dépôts de créosote plus rapidement; il est donc important de vérifier la cheminée par le haut ainsi que par le bas. La créosote doit être éliminée avec une brosse spécialement conçue pour le type de cheminée utilisé. Un ramoneur qualifié peut fournir ce service. Il est également conseillé d'inspecter, de nettoyer et si nécessaire de réparer la totalité du système avant chaque saison de chauffage. Pour nettoyer la cheminée, déconnecter l'évacuation du poêle.

**ENLEVEMENT ET ÉLIMINATION DES CENDRES**

Elles s'accumulent dans la portion horizontale du conduit d'évacuation. Bien qu'elles ne soient pas combustibles, elles peuvent gêner le flux normal d'évacuation. Elles doivent donc être périodiquement éliminées.

R retirez les cendres périodiquement pour éviter l'accumulation inutile de cendres. Retirez les cendres une fois l'unité refroidie. Les cendres doivent être placées dans un récipient en métal avec un couvercle hermétique. Le contenant fermé de cendres doit être placé sur un sol incombustible ou sur le sol, bien éloigné de tout matériau combustible, en attendant l'élimination finale.

nettoyage est située dans la grille au-dessus de la porte du poêle. Déplacez la tige de nettoyage plusieurs fois d'avant en arrière pour nettoyer les tubes de l'échangeur de chaleur. Assurez-vous de laisser le nettoyeur de tube à l'arrière du poêle.

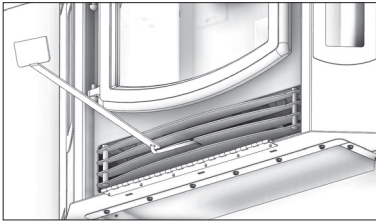

**Échangeur de chaleur** - Il y a quatre plaques de nettoyage dans

la chambre de combustion de l'échangeur de chaleur, trois dans l'insert qui doivent être retirés pour nettoyer les cendres volantes de l'échangeur de chaleur. Ces plaques de nettoyage permettent d'accéder à la chambre entourant la chambre de combustion. Les nettoyeurs sont fixés à la chambre de combustion avec (2) vis 5/16". Retirez les nettoyeurs et aspirez les cendres accumulées. Cela devrait être fait au moins une fois par mois ou plus fréquemment si de grandes quantités de cendres sont remarquées pendant le nettoyage ou si le poêle ne semble pas brûler correctement. Dans certains cas, vous devrez éliminer la créosote, qui peut s'accumuler rapidement dans certaines conditions. Une petite brosse métallique peut être utilisée. Il est important d'éliminer cette créosote car elle est hautement combustible. INSPECTEZ DERRIÈRE CES PLAQUES DE NETTOYAGE AU MOINS UNE FOIS PAR TONNE DE GRANULES BRÛLÉS JUSQU'À CE QUE VOUS SOYEZ CONNAISSANT DE LA FAÇON DONT LES CENDRES ET LE CRÉOSOTE S'ACCUMULENT AVEC VOS PRATIQUES D'UTILISATION. Utilisez la petite brosse métallique pour nettoyer également l'intérieur des parois de la chambre, au-dessus des portes d'accès. Si un aspirateur est utilisé pour nettoyer votre poêle, nous vous suggérons d'utiliser l'aspirateur AV15E AshVac. L'AV15E AshVac est conçu pour l'élimination des cendres. Certains aspirateurs ordinaires (c'est-à-dire les aspirateurs d'atelier) peuvent laisser échapper des cendres dans la pièce.

**NE PAS ASPIRER LES CENDRES CHAUDES.**

**LE MANQUE D'ENTRETIEN CORRECTEMENT LES EXTÉRIEURS PROPRES ENTRAÎNERA UNE MAUVAISE PERFORMANCE DE CE POÊLE.**

**AVERTISSEMENT:**

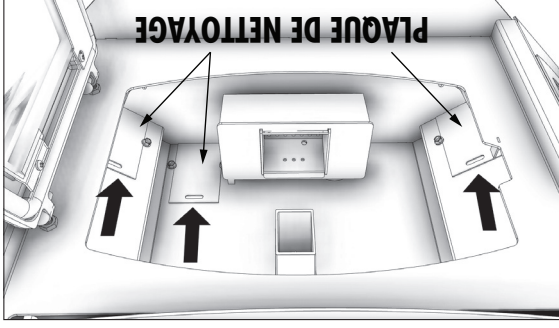

A. Détecter une surchauffe du poêle et arrêter le système d'alimentation en combustible ou la tarrière.

B. En cas de dysfonctionnement du ventilateur de convection, le thermostatique haute température arrête automatiquement la tarrière, ce qui prévient une surchauffe du poêle.

REMARQUE: Sur certains appareils, une fois le bouton de réinitialisation débranché, comme un disjoncteur, il faut appuyer dessus pour redémarrer le poêle. Sur d'autres appareils, le thermostatique ne comporte pas de bouton de réinitialisation et se réinitialise lorsque le poêle a refroidi. Le fabricant vous recommande de vous adresser au revendeur si cela se produit car cela peut indiquer un problème plus grave. Il peut s'avérer nécessaire d'appeler le service de réparation.

2. En cas de défaillance du ventilateur de combustion, un interrupteur pneumatique interrompt automatiquement la tarrière.

REMARQUE: L'ouverture de la porte du poêle pendant plus de 30 secondes pendant le fonctionnement provoque un changement de pression suffisant pour activer l'interrupteur pneumatique qui arrête l'alimentation en combustible. Le poêle s'éteint et la mention « E2 » s'affiche sur l'écran à deux chiffres. Le poêle doit s'arrêter complètement avant de pouvoir être redémarré.

**AVERTISSEMENT:**

**NE JAMAIS ARRÊTER CET APPAREIL EN LE DÉBRANCHANT DE LA SOURCE D'ALIMENTATION.**

## OUTIL DE MAINTENANCE

Un outil a été fourni pour vous aider avec les fonctions suivantes:

- Retirer les granulés dans la trémie - contrairement aux liquides dans un réservoir, les granulés ne s'écoulent pas uniformément dans la vis sans fin. Un pontage à travers l'ouverture peut se produire. Les granulés peuvent s'accrocher sur les côtés de la trémie. Parfois, « remuer » la trémie peut aider. REMARQUE: pour éviter le pontage des granulés, du papier ciré ordinaire peut être froissé sur les parois latérales et le fond de la trémie.

- Nettoyage des tubes de l'échangeur de chaleur.

- Grattez les cendres du pot de combustion.

## CHAMBRES INTÉRIEURES

- **Pot de combustion** - Retirez et nettoyez périodiquement le pot de combustion et la zone à l'intérieur du boîtier du pot de combustion. En particulier, il est conseillé de nettoyer les trous du pot de combustion pour éliminer toute accumulation qui pourrait empêcher l'air de circuler librement dans le pot de combustion.

- **Tubes d'échange de chaleur** - Votre poêle est conçu avec un nettoyeur de tube d'échange de chaleur intégré. Ceci doit être utilisé tous les deux ou trois jours pour éliminer les cendres accumulées sur les tubes, ce qui réduit le transfert de chaleur sur cet appareil. Insérez l'extrémité de la poignée (avec trou) de l'outil de nettoyage sur la tige de nettoyage. La tige de

- Le volet devrait être complètement fermé ou ouvert de pas plus d'1/4 po (env. 7 mm) pendant le démarrage. Ceci varie en fonction de votre installation et de l'altitude. Une fois que le feu a démarré, réglez la flamme en augmentant l'ouverture du volet tandis que la température augmente (voir «Réglage Du Volet»).
- Ajustez l'alimentation au niveau voulu en appuyant sur le bouton «Heat Level Advance» (paramètre de niveau de chaleur).
- Si le feu ne démarre pas en 15 minutes, appuyez sur le bouton «On/Off», attendez quelques minutes, nettoyez le foyer et recommencez la procédure.

## RÉGLAGE DU VOLET

Le réglage de commande du registre du poêle ajuste l'air de combustion. Ce contrôle est nécessaire étant donné les différents profils de feu des installations individuelles, les différents granulés et le débit d'alimentation en granulés. Il permet d'améliorer l'efficacité de votre poêle. Un apport d'air de combustion correct va réduire le besoin de nettoyer la porte vitrée et empêcher la formation de créosote dans votre poêle et dans la cheminée. Vous devez régler le volet en fonction de l'apparence du feu. Un feu bas, rougeâtre et sale peut être amélioré en tirant légèrement sur le volet. Un feu «en torche» peut être réduit en poussant un peu le volet. En règle générale, quand on diminue la vitesse d'alimentation, le volet devrait être plus éloigné. À des vitesses d'alimentation plus importantes, le volet devrait être plus ouvert. C'est en tâtonnant qu'on finit par trouver les bons réglages. Consultez votre revendeur si vous avez besoin d'aide. REMARQUE: Sur «1», le volet devrait être soit complètement fermé, soit ouvert approximativement de 1/8" à 1/4" (env. 3 à 6 mm). Si le volet est trop ouvert, cela peut faire éteindre le feu.

## OUVERTURE DE LA PORTE

Si la porte est ouverte pendant que le poêle fonctionne, il faut la fermer pendant 30 secondes sinon le poêle va s'éteindre. Si le poêle s'éteint, pousser le bouton «On/Off» pour que le poêle continue à fonctionner.

### AVERTISSEMENT:

- NE FAITES PAS FONCTIONNER VOTRE POÊLE AVEC LA PORTE VUE OUVERTE. LA TARIÈRE N'ALIMENTERA PAS DE GRANULÉS DANS CES CIRCONSTANCES ET UN PROBLÈME DE SÉCURITÉ PEUT PROVOQUER DES ÉTINCELLES OU DES FUMÉES ENTRANT DANS LA PIÈCE.
- LA PORTE DOIT ÊTRE FERMÉE ET SCÉLÉE PENDANT LE FONCTIONNEMENT.

## VENTILATEUR DE LA PIÈCE

Lors du démarrage du poêle, le ventilateur de la pièce ne se met pas en marche tant que l'échangeur thermique du poêle n'est pas chaud. Cela prend habituellement environ 10 minutes après le démarrage.

## REDÉMARRAGE D'UN POÊLE CHAUD

Si le poêle a été éteint et que vous voulez le redémarrer alors qu'il est encore chaud, le bouton «ON / OFF» doit être maintenu enfoncé pendant 2 secondes.

## SI LE POÊLE MANQUE DE GRANULÉS

Le feu s'éteint, le moteur de la tarière et les ventilateurs restent en fonctionnement jusqu'à ce que le poêle ait refroidi. Cela peut prendre 30 minutes ou plus, en fonction de la chaleur résiduelle dans l'appareil. Après l'arrêt des composants du poêle, tous les témoins de l'écran s'éteignent et l'écran à deux chiffres affiche «E3» en clignotant.

## RECHARGE EN COMBUSTIBLE

### AVERTISSEMENT:

- LA TRÈMIE ET LE COUVERCLE DU POÊLE SONT CHAUDS PENDANT LE FONCTIONNEMENT ; VOUS DEVEZ TOUJOURS PROTÉGER VOS MAINS LORS DU REMPLISSAGE DU POÊLE.
- NE TOUCHEZ PAS AUX SURFACES CHAUDES DU POÊLE. ENSEIGNEZ AUX ENFANTS LES DANGERS DES POÊLES À HAUTE TEMPÉRATURE. LES JEUNES ENFANTS DOIVENT ÊTRE SURVEILLÉS LORSQU'ILS SE TROUVENT DANS LA MÊME PIÈCE QUE LE POÊLE.
- NE PLACEZ JAMAIS VOTRE MAIN PRÈS DE LA TARIÈRE LORSQUE LE POÊLE EST EN MARCHÉ.
- NOUS VOUS RECOMMANDONS DE NE PAS LAISSER LA TRÈMIE TOMBER EN DESSOUS DU 1/4 PLEIN.

### AVERTISSEMENT:

- GARDEZ LE COUVERCLE DE LA TRÈMIE FERMÉ À TOUT MOMENT, SAUF PENDANT LE REMPLISSAGE.
- NE REMPLISSEZ PAS TROP LA TRÈMIE.

## AVERTISSEMENT DE SABOTAGE

Ce poêle à bois a un taux de combustion faible minimum, défini par le fabricant, qui ne doit pas être modifié. Il est contraire à la réglementation fédérale de modifier ce paramètre ou d'utiliser ce radiateur à bois d'une manière non conforme aux instructions d'utilisation de ce manuel.

## PROCÉDURE D'ARRÊT

- Ce poêle est équipé d'un thermostat haute température. Cet appareil comporte un thermostatique à réarmement manuel. Cet interrupteur de sécurité a deux fonctions. Jusqu'à un niveau prédéfini, les ventilateurs continuent de fonctionner jusqu'à ce que la température de la chambre de combustion interne ait baissé et les ventilateurs continuent de fonctionner jusqu'à ce que la température de la chambre de combustion interne ait baissé.



12. Produits du papier, carton, contreplaqué, ou panneau de particules. L'interdiction de brûlage de ces matériaux n'interdit pas l'utilisation d'allume-feu composés de papier, carton, scieure de bois, cire et substances similaires, aux fins de démarrer le feu dans un chauffage au bois modifié.

Le brûlage de ces matériaux peut causer des émanations de fumées toxiques ou rendre le chauffage inefficace en raison de la fumée.

## CARBURANT APPROPRIÉ

**AVERTISSEMENT:**

L'APPAREIL EST CONÇU POUR ÊTRE UTILISÉ AVEC DU COMBUSTIBLE EN GRANULÉS CONFORME À OU EXCÉDANT LA NORME ÉTABLIE PAR LE PELLETT FUEL INSTITUTE (PFI). L'UTILISATION D'AUTRES COMBUSTIBLES ANNULE LA GARANTIE.

Voire poêle à granulés est conçu pour brûler des granulés de bois dur de qualité supérieure conformes à la norme PFI (Pellet Fuels Institute) (densité minimale de 40 lb par pied cube, diamètre de 1/4 à 5/16 moins de 8 200 BTU / lb, humidité inférieure à 8% en poids, cendres inférieure à 1% en poids et sel inférieur à 300 parties par million). Les granulés mous, contenant une quantité excessive de scieure de bois en vrac, qui ont été ou sont endroit sec. NE stockez PAS le carburant dans les dégagements d'installation de l'appareil ou dans l'espace requis pour faire le plein et enlever les cendres. Cela pourrait provoquer un incendie. Ne pas brûler ou utiliser des combustibles volatiles ou des combustibles, cela pourrait causer des dommages aux personnes et à la propriété. Cet appareil n'est homologué que pour brûler du carburant sous forme de granulés de bois ! Les granulés approuvés mesurent 1/4 po. Ou 5/16 po. De diamètre et pas plus de 1 po. De long. Les granulés plus longs ou plus épais peuvent bloquer les ailettes de la tarrière, ce qui empêche une bonne alimentation en granulés. Il est interdit de brûler du bois sous d'autres formes que des granulés. Il s'agit d'une violation des codes du bâtiment pour lesquels le poêle a été approuvé, et cela annulerait toutes les garanties. La conception du poêle intègre l'alimentation automatique des granulés dans le feu selon un rythme soigneusement calculé. Un autre combustible introduit à la main n'augmenterait pas la production de chaleur, mais pourrait nuire gravement aux performances du poêle en générant beaucoup de fumée. Ne brûlez pas de granulés mouillés. Les performances du poêle dépendent fortement de la qualité des granulés. Évitez les marques de granulés qui présentent les caractéristiques suivantes :

- Un excès de fines – Le terme « fines » décrit les granulés écrasés ou les matériaux libres qui ressemblent à de la scieure ou à du sable. Il est possible de tamiser les granulés avant de les placer dans la trémie pour éliminer la plupart des fines.
- Des liants – Certains granulés sont produits avec des matériaux liants qui les agglutinent, les « lient ».

- Un contenu élevé en cendres – Ces granulés de mauvaise qualité créent souvent de la fumée et salissent la vitre. L'entretien devra être plus fréquent. Il faudra vider le pot de combustion et aspirer la totalité du système plus fréquemment. Des granulés de mauvaise qualité pourraient endommager la tarrière. Nous ne pouvons accepter aucune responsabilité en cas de dommages dus à des granulés de mauvaise qualité.

**AVERTISSEMENT:**

- GARDER LES OBJETS ÉTRANGERS HORS DE LA TRÉMIE.
- LES PIÈCES MOBILES DE CE POÊLE SONT MUES PAR DES MOTEURS ÉLECTRIQUES AU COUPLE ÉLEVÉ. ÉLOIGNEZ TOUTES LES PARTIES DU CORPS DE LA TARIÈRE LORSQUE LE POÊLE EST BRANCHÉ SUR LA PRISE ÉLECTRIQUE. CES PIÈCES MOBILES PEUVENT COMMENCER À BOUGER À TOUT MOMENT LORSQUE LE POÊLE EST BRANCHÉ.

## VÉRIFICATION AVANT LA MISE EN MARCHÉ

Retirez le pot de combustion, vérifiez qu'il soit propre et qu'aucun des orifices d'air ne soit bouché. Nettoyez la chambre de combustion puis réinstallez le pot de combustion. Nettoyez la vitre de la porte si nécessaire (un chiffon sec ou une serviette en papier suffit généralement). N'utilisez jamais de produits nettoyants abrasifs sur la vitre ou la porte. Vérifiez le combustible dans la trémie, et remplissez-la si nécessaire.

## PRÉPARER UN FEU

N'utilisez jamais de grille ou autre moyen de supporter le carburant. Utilisez uniquement le pot de combustion fourni avec ce radiateur. Le couvercle de la trémie doit être fermé pour que l'unité puisse alimenter des granulés. Pendant la période de démarrage :

- Assurez-vous que le pot de combustion ne contient pas de granulés.

- N'ouvrez PAS la porte de visualisation.
- Il se peut que le registre doive être fermé pendant le démarrage.
- N'ajoutez PAS de granulés dans le pot de combustion à la main.

**REMARQUE:** Au cours des premiers incendies, votre poêle émettra une odeur lorsque la peinture à haute température durcit ou deviendra assainonnée au métal. Le maintien de petits incendies minimisera cela. Évitez de placer des articles sur la cuisinière pendant cette période car la peinture pourrait être affectée. Les tentatives pour atteindre des débits de chaleur dépassant les spécifications de conception du réchauffeur peuvent entraîner des dommages permanents au réchauffeur.

## ALLUMAGE AUTOMATIQUE

Remplissez la trémie et nettoyez le foyer.

1. Appuyez sur le bouton « On/Off ». Assurez-vous que le voyant est allumé.

**ATTENTION:**

LE RÉGLAGE «5» EST PRÉVU UNIQUEMENT POUR UN USAGE TEMPORAIRE. SI ON L'UTILISE PENDANT UNE PÉRIODE PROLONGÉE, CELA PEUT RACCOURCIR LA DURÉE DE VIE DE CERTAINES PIÈCES. ÉVITEZ D'UTILISER CE RÉGLAGE POUR PLUS D'UNE OU DEUX HEURES DE SUITE.

## THERMOSTAT OPTIONNEL

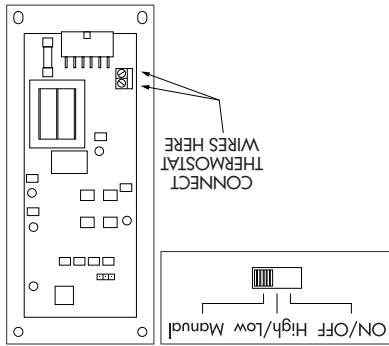

Un thermostat peut vous aider à maintenir automatiquement une température d'intérieur constante. Un thermostat millivolt est nécessaire. Le panneau de contrôle peut être prévu de deux manières pour surveiller votre poêle en mode thermostat.

## INSTALLATION DU THERMOSTAT

- Un thermostat millivolt est nécessaire
- Débranchez le poêle de la prise.
- Retirez la carte de contrôle du poêle.
- Les deux fils du thermostat se connectent aux bornes situées en bas à gauche à l'arrière de la carte de contrôle.
- Introduisez les fils à l'extrémité et serrez les deux boulons.

## MODES

Pour basculer de l'un à l'autre de ces trois modes, le poêle doit être éteint, le nouveau mode sélectionné et le poêle redémarré.

## MODE MANUEL

- Utilisez ce mode uniquement si vous ne connectez pas de thermostat optionnel.

Dans ce mode, le poêle sera contrôlé uniquement à partir du panneau de contrôle selon les détails donnés dans la section «THERMOSTAT» de ce manuel utilisateur

## MODE THERMOSTAT HAUT / BAS

- Utilisez ce mode uniquement si vous connectez un thermostat
- Dans ce mode, le poêle basculera automatiquement entre deux réglages. Quand il est suffisamment chaud, il basculera vers le #1 ou réglage bas. Le ventilateur d'intérieur va ralentir jusqu'à sa vitesse la plus faible.

**MODE THERMOSTAT ON/OFF**

Le réglage «Heat Level Advance» (paramètre de niveau de chaleur) sur le graphique en barres reste à sa position initiale. Quand l'intérieur se refroidit en dessous du réglage du thermostat, le poêle bascule au mode d'alimentation du réglage du paramètre de niveau de chaleur.

- Utilisez ce mode uniquement si vous connectez un thermostat
- Dans ce mode, le poêle s'arrêtera quand l'intérieur est suffisamment chaud. Les ventilateurs vont continuer à fonctionner jusqu'à ce que le poêle soit tiède.
- Quand l'intérieur sera refroidi en dessous du réglage du thermostat, le poêle va redémarrer automatiquement au niveau de la dernière alimentation. Ne faites pas fonctionner le poêle au delà de #3. REMARQUE: Quand on est en mode thermostat «haut/bas» ou «On/Off» Mettez la tige du volet à environ 1/4 po à 1/2 po (env. 6 à 12 mm) Ceci varie en fonction de l'altitude et de la météo. Observez le comportement du poêle et ajustez le volet si besoin.

**AVERTISSEMENT:**

- N'UTILISEZ PAS DE PRODUITS CHIMIQUES OU DE FLUIDES DE COMBUSTIBLE POUR LANTERNE À BRIQUET À CHARBON OU DE KÉROSÈNE, DE LIQUIDE À BRIQUET À CHARBON OU DE LIQUIDES SIMILAIRES POUR ALLUMER OU «RAFFRAÎCHIR» UN FEU DANS CE POÊLE. GARDEZ TOUS CES LIQUIDES ÉLOIGNÉS DU POÊLE PENDANT SON UTILISATION.
- CHAUD EN FONCTIONNEMENT. TENIR LES ENFANTS, LES VÊTEMENTS ET LES MEUBLES À L'ÉCART. LE CONTACT PEUT CAUSER DES BRÛLURES DE LA PEAU.

## COMBUSTIBLE ADÉQUAT

Le chauffage est conçu pour ne brûler que des granulés de classe supérieure PFI. NE PAS BRÛLER:

1. Des ordures;
2. Des déchets de tonte ou résidus de jardin;
3. Des matériaux contenant du caoutchouc, incluant les pneus;
4. Matériaux contenant du plastique;
5. Des déchets de produits du pétrole, des peintures ou diluants à peinture, ou des produits d'asphalte;
6. Matériaux contenant de l'amiante;
7. Débris de construction ou de démolition;
8. Traverses de voie ferrée ou bois traité sous pression;
9. Fumier ou restes d'animaux;
10. Bois de grève en eau salée ou autres matériaux précédemment saturés par de l'eau salée;
11. Bois non séché, ou

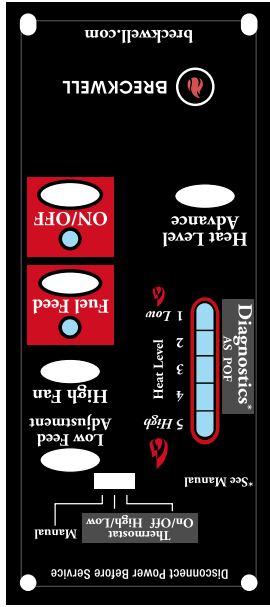

Les soufflantes et l'alimentation automatique en combustible sont contrôlés par un panneau situé sur la partie gauche du poêle. Le panneau de contrôle fonctionne de la manière suivante:

### INTERRUPTEUR ON/OFF

- Le poêle va s'allumer automatiquement lorsqu'on pousse cet interrupteur. Aucune autre aide à l'allumage n'est nécessaire. L'allumage va rester enclenché pour 10 à 15 minutes, jusqu'à ce que la «preuve de feu» soit atteinte. Le feu démarre en général au bout de 5 à 7 minutes.

- Le voyant vert situé au dessus du bouton On/Off (dans le rectangle On/Off) va clignoter pendant la durée de l'allumage du feu.
  - Le bouton de réglage de la température n'est pas utilisable pendant la durée de l'allumage du feu. Quand le voyant vert reste allumé en permanence, on peut régler le bouton de réglage de la température afin d'obtenir la chaleur souhaitée.
- Remarque: Si le poêle n'est pas connecté à un thermostat et qu'il a été éteint, si vous voulez le redémarrer pendant qu'il est encore chaud, il faut appuyer de manière continue sur le bouton «On/Off» pendant 2 secondes.

### BOUTON D'ALIMENTATION EN COMBUSTIBLE

- Quand le bouton d'alimentation en combustible « est poussé et reste enfoncé, le poêle va alimenter de manière continue le foyer en granulés.

**ATTENTION:**

**NE PAS UTILISER CE CONTRÔLE EN USAGE NORMAL CAR IL POURRAIT ÉTOUFFER LE FEU ET CONDUIRE À UNE SITUATION DANGEREUSE.**

- Pendant que la vis sans fin du système fait progresser les granulés, la lumière verte (dans le rectangle « alimentation en combustible» (fuel feed) sera allumée.

### BOUTON DU GRAND VENTILATEUR

- La vitesse du ventilateur de la pièce varie en fonction de la vitesse d'alimentation. Le bouton «High Fan» (grand ventilateur) prime sur cette fonction variable. Il va forcer la vitesse du ventilateur à « haute» quelle que soit la vitesse d'alimentation.
- Quand le bouton «High Fan» est enfoncé, le ventilateur de la pièce va passer à la vitesse maximale.
- Quand on enfonce à nouveau ce bouton, le ventilateur de la pièce va reprendre son réglage original basé sur le bouton de réglage du «Heat Level Advance».

### RÉGLAGE EN FONCTION DE LA TAILLE DES GRANULÉS (REINITIALISER LE TRIM)

Il y a différentes tailles et qualités de granulés, et selon l'altitude, il peut y avoir besoin de régler le premier paramètre d'alimentation sur le graphique à barres du «Heat Level Advance». En général ceci est réglé une fois pour toutes en fonction du type de combustible que vous utilisez. Une fois ajusté, le bouton «RESET TRIM», va permettre 3 vitesses différentes d'alimentation rien que pour le réglage #1 de l'alimentation. Pour régler simplement, poussez le bouton «RESET TRIM» pendant que le poêle fonctionne au niveau #1 et regardez le graphique à barres.

- Quand les voyants «1» et «3» sont allumés sur le graphique à barres, l'alimentation lente est à son «plus bas». [Environ 0.9 livres (env. 400 g) par heure]
- Quand le voyant «1» est allumé sur le graphique à barres, l'alimentation lente est à son «état normal».
- Quand les voyants «1» et «4» sont allumés sur le graphique à barres, l'alimentation lente est à son «plus haut». [Environ 1,1 à 1.2 livres (env. 400 g) de l'heure]

### AVANCE DU NIVEAU DE CHALEUR (PARAMÈTRE DE NIVEAU DE CHALEUR)

- Quand il est enfoncé, ce bouton va régler le taux de remplissage en granulés donc la production de chaleur de votre poêle. Les niveaux de chaleur produite vont varier de manière incrémentale sur le graphique à barres entre «1» et «5».
- Remarque: Quand on varie de 3 ou plus le paramètre du niveau de chaleur (4 à 1, ou 5 à 2 ou 1), poussez sur le bouton «grand ventilateur» qui va permettre à l'air de la pièce d'atteindre la température visée en au moins 5 minutes; ceci évite au poêle de disjoncter le thermostat à haute température. Si le thermostat disjoncte à haute température disjoncte, se reporter à «PRÉCAUTIONS DE SÉCURITÉ» sur la page suivante.

intérieur. Ceci est particulièrement adapté pour une nouvelle construction ou une rénovation. Les zones d'équipement (les côtés et l'arrière du poêle dans la cheminée) doivent être protégés selon les standards électriques en vigueur. Remarque: Pour les encastres, la protection du sol prévoit une chappe continue pour empêcher les fissures de tomber jusqu'à un sol combustible au cas où il y aurait des fissures à la surface du revêtement de sol. Les dimensions de la chape sont des minimums à observer.

## INSTALLATION DANS UNE CHEMINÉE PREFABRIQUÉE EN MÉTAL

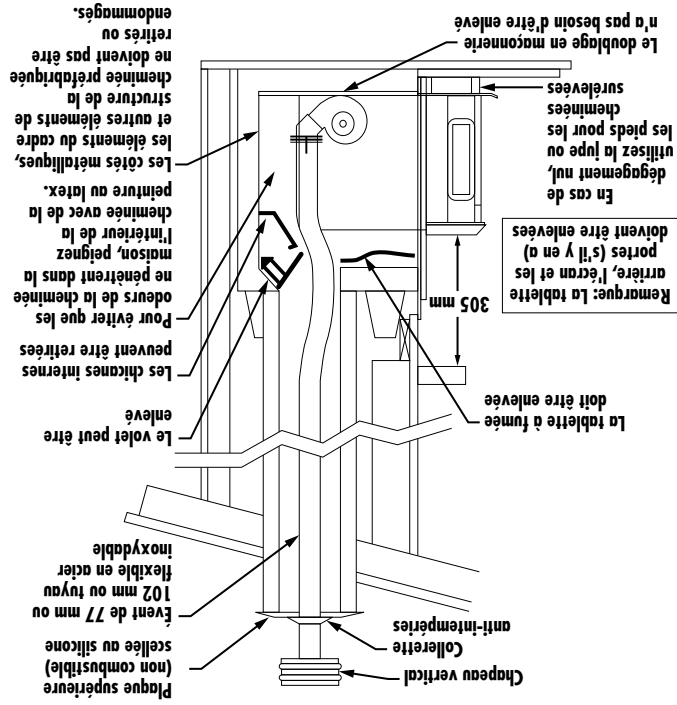

**AVERTISSEMENT:**  
**NE PAS FAIRE FONCTIONNER LE POÊLE SI LA FLAMME DEVIENT SOMBRE ET SUBLIMÉE OU SI LE BRÛLEUR SE REMPLIT TROP DE PELLETS. ÉTEIGNEZ LE POÊLE, INSPECTEZ-LE PÉRIODIQUEMENT ET APPELEZ VOTRE CONCESSIONNAIRE.**

Au cours d'une installation dans une cheminée préfabriquée, le foyer doit accueillir l'insert sans modification sinon le retrait de pièces vissées ou boulonnées ensemble comme des déflecteurs de fumée, des rebords à cendre, des glissières de portes et des assemblages de volets. Ces éléments doivent être réinstallés pour remettre la cheminée dans son état original si l'insert est démonté et n'est pas remplacé. Le démontage d'une pièce quelconque ne doit nullement altérer l'intégrité de la cheminée. La cheminée préfabriquée doit être homologuée auprès de UL 127. L'installation doit inclure une cheminée chemisée de bonne grandeur répondant aux exigences de type HT (2100° F) par 1777 (U.S.). Le doublage doit être solidement fixé à la buse du conduit de fumée de l'insert et au sommet de la cheminée. La zone du volet doit être scellée pour empêcher le passage de l'air de la pièce vers le vide de la cheminée. La modification du foyer n'est pas permise, sauf dans les cas suivants:

- Les garnitures extérieures qui n'affectent pas le fonctionnement de la cheminée, peuvent être retirées et être stockées sur ou à l'intérieur de la cheminée pour être remises en place si l'insert est démonté.
  - Le volet peut être retiré pour permettre l'installation d'un revêtement de cheminée.
  - Les chambres de circulation d'air, les déflecteurs et les entrées et sorties d'air (c.-à-d. dans une cheminée doublée de métal ou dans un circulateur d'air en métal) ne doivent pas être bloqués. Il doit y avoir la possibilité de retirer l'insert pour nettoyer le conduit de cheminée. Il faut installer une étiquette métallique à l'arrière de l'ouverture du foyer, qui précisera:
  - Cette cheminée a été modifiée pour accepter un insert et devra être inspectée par une personne qualifiée avant d'être réemployée comme cheminée ordinaire.
  - Cette étiquette est disponible sur demande.
- L'approbation finale revient à l'autorité compétente.

## FIXATION DE L'APPAREIL AU SOL

**AVERTISSEMENT! NE PAS INSTALLER DANS UNE CHAMBRE À COUCHER.**  
**MISE EN GARDE! L'INTÉGRITÉ STRUCTURELLE DU PLANCHER, DES MURS ET DU PLAFOND / TOIT DE LA MAISON MOBILE DOIT ÊTRE MAINTENUE.**  
**LORSQU'IL EST INSTALLÉ DANS UNE MAISON MOBILE, LE POÊLE DOIT ÊTRE MIS À LA TERRE DIRECTEMENT SUR LE CHÂSSIS D'ACIER ET BOULONNÉ AU SOL.**

En plus des exigences d'installation précédemment détaillées, les installations de maisons mobiles doivent répondre aux exigences suivantes:

- Ce poêle doit être solidement fixé au plancher de la maison mobile à l'aide de deux tire-fonds de 1/4 po (0,7 mm) qui sont assez longs pour passer à la fois par un coussin de foyer, s'il est utilisé, et le plancher de la maison.
- Le radiateur doit être mis à la terre électriquement au châssis en acier de la maison mobile avec un fil de cuivre de 8 GA à l'aide d'une rondelle dentelée ou en étoile pour pénétrer la peinture extérieure doit être enlevée pendant le déplacement de la maison mobile. Après le déplacement, tous les événements doivent être réinstallés et solidement fixés.
- L'air extérieur est obligatoire pour l'installation d'une maison mobile. Consultez la section «Alimentation en air extérieur» et votre revendeur pour l'achat.
- Vérifiez auprès de vos responsables locaux du bâtiment car d'autres codes peuvent s'appliquer.



## ASSEMBLAGE DES SOLINS

Suivre les instructions jointes à l'ensemble de solins

### QUAND LE TUYAU DE VENTILATION VA JUSQU'AU SOMMET DE LA CHEMINÉE

1. Il faudra une longueur de tuyau égale à la hauteur de la cheminée depuis le sol plus 6 po (env. 153 mm). S'il faut utiliser l'air extérieur comme air de combustion, il faudra une longueur de tuyau ( voir « ALIMENTATION EN AIR DE COMBUSTION ») égale à la hauteur de la cheminée plus 12 po (env. 305 mm).
2. Garnissez l'extrémité du tuyau de ventilation relié au poêle avec une feuille de Cerablanket. Utilisez des tronçons de fil métallique de 12 po (env. 305 mm) de faible épaisseur (non fournis) ou un ruban métallique (non fourni). Ceci pour protéger l'intérieur des éléments d'une chaleur excessive.
3. Présentez l'insert sur le foyer et faites le glisser assez profondément pour attacher le tuyau de ventilation (et le tuyau d'air de combustion s'il y en a un).
4. Attachez le solin, faites passer le cordon de courant vers la prise de 120 V la plus proche. Glissez-la dans l'insert.
5. Mesurez et façonnez le dessus de la cheminée. Découpez un trou pour le tuyau d'aération (et le tuyau d'alimentation en air de combustion s'il y en a un). Installez et scellez avec du silicone extérieur pour éviter les infiltrations d'eau. Installez le chapeau de l'évent.

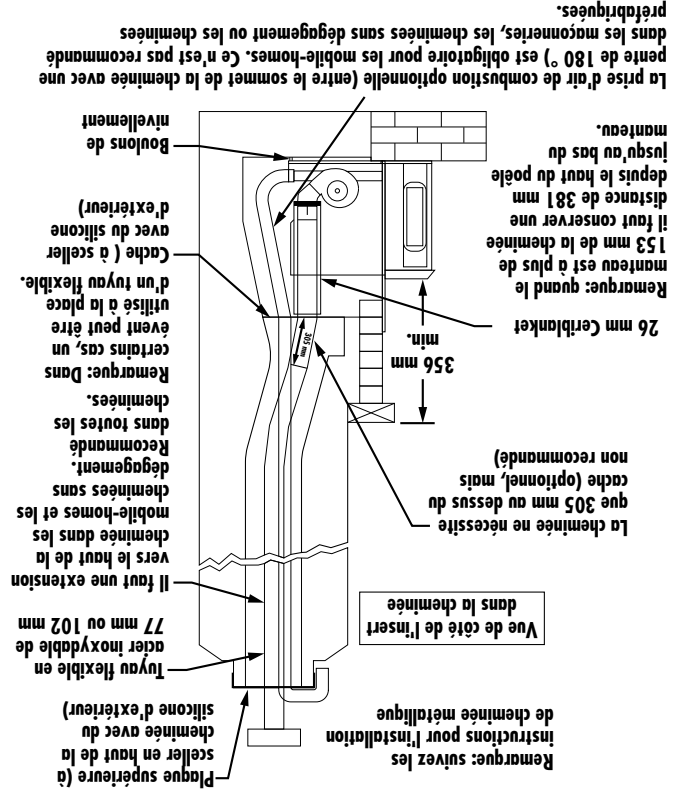

### SI LE TUYAU DE VENTILATION VA JUSQU'À LA PLAQUE DE CHEMINÉE (SEULEMENT POUR LES CHEMINÉES EN MAÇONNERIE)

1. Il vous faudra un tuyau qui dépasse de 12 po (env. 305 mm) au delà du cache. Remarque: Cette installation est optionnelle, mais elle est recommandée. L'air de combustion extérieur ne peut pas être extrait de la cavité de la cheminée dans cette installation.
2. Garnissez l'extrémité du tuyau de ventilation relié au poêle avec une feuille de Cerablanket. Utilisez des tronçons de fil métallique de 12 po (env. 305 mm) de faible épaisseur (non fournis) ou un ruban métallique (non fourni). Ceci pour protéger l'intérieur des éléments d'une chaleur excessive.
3. Mesurez et façonnez un cache. Découpez un trou pour le tuyau d'aération (et le tuyau d'alimentation en air de combustion s'il y en a un). Installez et scellez minutieusement le cache avec du silicone d'extérieur. Si le scelllement est insuffisant, il peut s'ensuivre un refoulement de fumée.
4. Faites glisser le tuyau vers le haut (et le tuyau d'alimentation en air de combustion s'il y en a un) à travers le trou du cache, en laissant assez d'espace pour pouvoir le tirer vers le bas.
5. Présentez l'insert sur le foyer, ajustez les boulons de nivellement à l'arrière et faites le glisser assez profondément pour attacher le tuyau de ventilation (et le tuyau d'air de combustion s'il y en a un). Assurez-vous de sceller l'endroit où le tuyau passe à travers le cache.
6. Attachez le solin, faites passer le cordon de courant vers la prise de 120 V la plus proche. Glissez-la dans l'insert.

### COMME POUR UNE CHEMINÉE ENCASTRÉE

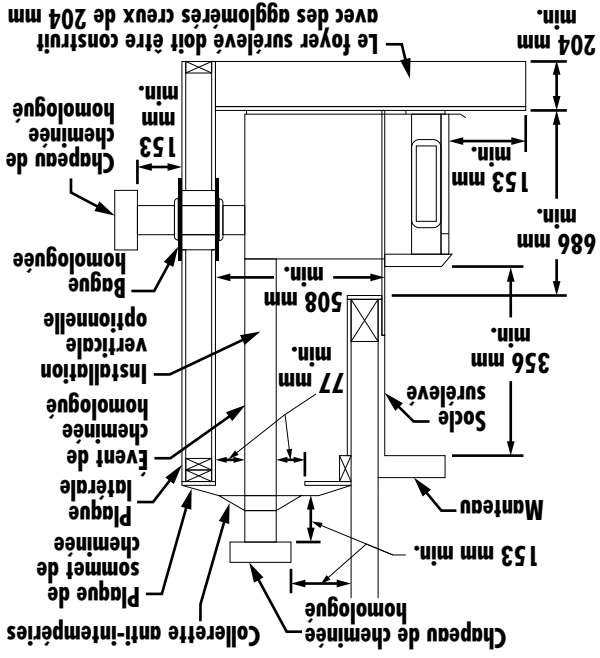

La figure décrit l'installation ventilée soit dans une cage spéciale construite à l'extérieur, soit dans un faux mur



## VERTICALEMENT DANS LE Foyer EN MAÇONNERIE EXISTANT

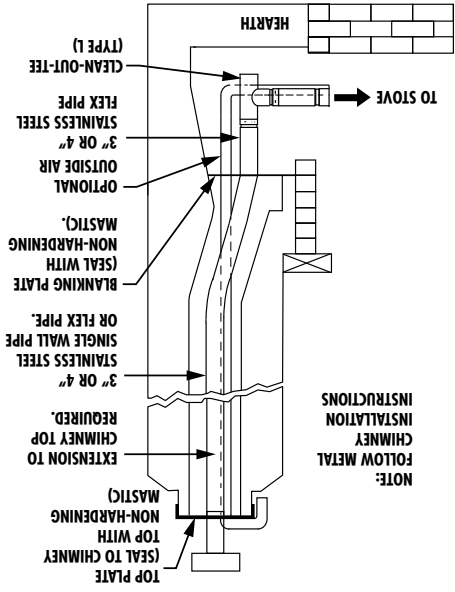

NOTE:  
FOLLOW METAL  
CHIMNEY TOP  
INSTALLATION  
INSTRUCTIONS

1. Faites inspecter la cheminée de maçonnerie par un ramoneur ou un installateur qualifié pour déterminer son état structurel.
2. Vous aurez besoin d'une longueur de tuyau égale à la hauteur de la cheminée à partir du foyer. Si l'air de combustion extérieur doit être utilisé, vous aurez besoin d'une longueur de tuyau égale à la hauteur de la cheminée, et
3. Installez une plaque d'obturation et le tuyau de cheminée, et si utilisé le tuyau d'air extérieur.

## INSTALLATIONS EN INSERT

Les installations en insert doivent être ventilées avec des tuyaux de 3 ou 4 po (env. 77 ou 102 mm). Le tuyau peut être en acier inoxydable pour un mur simple. La ventilation doit se terminer dans la cheminée derrière un cache ou s'étendre jusqu'en haut de la cheminée. Voir «ALIMENTATION EN AIR DE COMBUSTION» pour des informations sur l'accès à l'air extérieur. La cheminée et le foyer doivent être nettoyés à fond avant de démarrer l'installation. Nous suggérons de peindre l'intérieur des cheminées très anciennes et très sales pour piéger les odeurs.

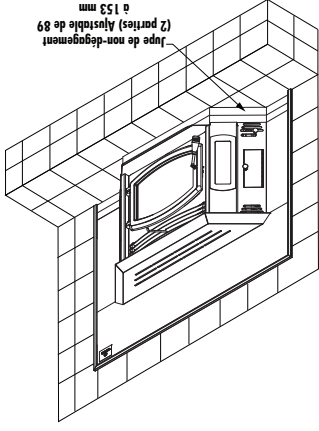

## VERTICALEMENT DANS LE SYSTÈME DE CHEMINÉE EXISTANT

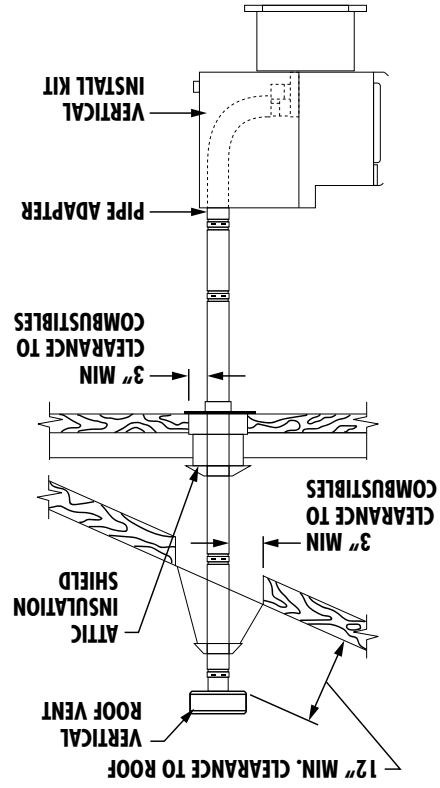

Des adaptateurs sont disponibles pour s'adapter d'une cheminée PL-Vent de 3 po à une cheminée de classe A de 6 po ou 8 po. Comme alternative, un PL-Vent de 3» ou 4» peut être installé à l'intérieur de la cheminée existante jusqu'à la terminaison. C'est la méthode préférée. Suivez les directives pour une longueur d'évent équivalente.

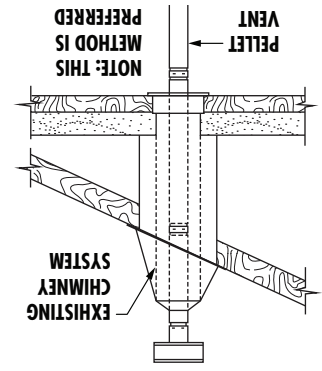
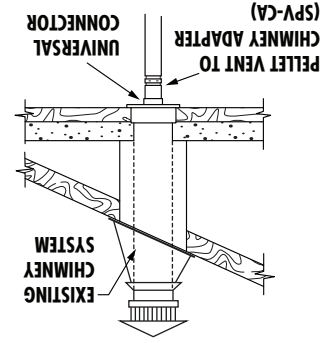

## QUAND L'AIR EXTÉRIEUR N'EST PAS UTILISÉ

Si l'air extérieur n'est pas utilisé, il est important que l'air de combustion soit disponible facilement dans l'entrée d'air. Une entrée d'air extérieure refermable peut être utilisée pour les maisons très isolées. Dans les installations d'inserts, les ventilations par solins ne devraient pas être limitées. Le solin ne devrait pas nécessairement sceller l'avant de la cheminée.

## IMPORTANT D'UN TIRAGE ADEQUAT

Le tirage est une force déplaçant l'air de l'appareil vers la cheminée. La quantité de tirage dans votre cheminée dépend de sa longueur, son emplacement géographique local, les obstructions à proximité et autres facteurs. Trop de tirage peut causer des températures excessives dans l'appareil. Un tirage inadéquat peut causer des retours de fumée dans la pièce et causer l'obturation de la cheminée. Un tirage inadéquat causera des fuites de fumée par l'appareil dans la pièce, s'infiltrant par l'appareil, et les joints du conduit de raccordement. Un brulage incontrôlable ou une température excessive indique un tirage excessif. Tenez compte de l'emplacement de la cheminée pour veiller à ce qu'elle ne soit pas trop près des voisins ou dans une vallée pouvant causer des conditions malsaines ou nuisibles.

## SYSTEME D'EVACUATION

Le poêle est homologué pour être employé avec les systèmes d'évacuation de TYPE L, de diamètre 3 po ou 4 po (env. 77 ou 102 mm). Ce poêle a été testé avec la marque Simpson Duravent. Il n'est pas nécessaire d'avoir une cheminée de Classe « A ». Reportez-vous aux instructions données par le fabricant d'évacuations, surtout quand on traverse un mur, un plafond ou un toit. C'est un système d'évacuation pressurisé. Tous les joints des connecteurs d'évacuation doivent être scellés avec des joints au silicone 500° F (260° C) RTV pour assurer une performance homogène et éviter les dégagements de fumée. Tous les connecteurs horizontaux doivent être scellés avec le ruban d'aluminium UL-181-AP. Nous recommandons que tous les connecteurs d'évacuation verticaux soient renforcés avec au moins 3 vis. Il est fortement recommandé d'avoir un tuyau vertical d'au moins 6 pi (env. 1,83 m) pour le système d'évacuation. Pour une meilleure performance du poêle, limitez le plus possible le nombre de coudes et de tuyaux horizontaux.

**ATTENTION:**

- **INSTALLER LA VENTILATION AUX EVACUATIONS SPECIFIEES PAR LE FABRICANT DE VENTILATION.**
- **NE PAS CONNECTER L'APPAREIL A UN CONDUIT DE CHEMINÉE QUI DESSERT UN AUTRE APPAREIL.**
- **NE PAS INSTALLER DE RÉGULATEUR DE TIRAGE DANS LE SYSTÈME D'ÉVACUATION DE CET APPAREIL.**

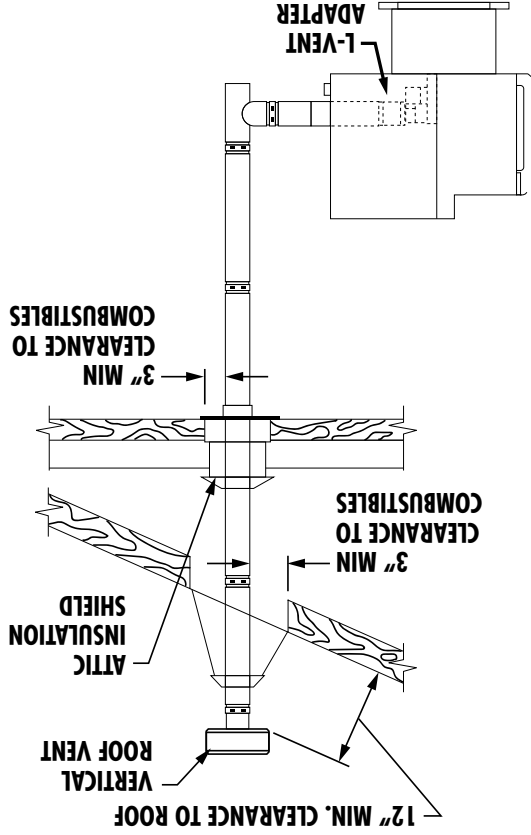

1. Maintenez toujours un dégagement de 3 pouces par rapport aux matériaux combustibles. Lorsque vous traversez des planchers ou des plafonds supplémentaires, installez toujours une entretoise coupe-feu.
2. Après vous être aligné pour le trou dans le toit, découpez un trou autour ou carré dans le toit, toujours 3 pouces plus grand tout autour du tuyau. Installez le bord supérieur et les côtés du solin sous les matériaux de toiture, clouez au toit le long du bord supérieur. Ne clouez pas le bord inférieur. Scellez les têtes de clous avec du mastic imperméable non durcissant. Appliquez du mastic imperméable non durcissant à l'endroit où le collet de solin rencontrera l'évent et le solin. Faites glisser le collet de solin vers le bas jusqu'à ce qu'il repose sur le solin. Scellez et installez le capuchon. Les installations de maisons mobiles doivent utiliser un pare-étincelles.
3. Localisez le poêle. Déposez le fil à plomb au centre de la sortie du té, marquez le point au plafond. Installez le support de plafond et le tuyau PL-Vent selon les instructions du fabricant PL-Vent.

## VERTICALEMENT AVEC UN NOUVEAU SYSTEME DE CHEMINÉE)

OPTION : Pour réaliser une installation verticale centrale, un coude de 45° et un té de nettoyage peuvent être utilisés pour décaler le tuyau de la sortie d'évacuation vers le centre arrière du poêle.

OPTION : Installez le coude PL-Vent à la place du té de nettoyage. Localisez le poêle. Déposez le fil à plomb au centre de la sortie du

## PRÉPARATION

L'emballage d'origine doit être enlevé, et il y a quelques assemblages élémentaires à faire avant l'installation. L'accès à l'arrière du poêle est nécessaire. Le circuit intégré / panneau de contrôle doit être déballé et installé du côté du solin sur l'insert. (Voir les instructions d'installation fournies avec le circuit imprimé).  
NOTE: Normalement, votre revendeur se charge de ces aspects.

## INSTALLATION INCORRECTE

L'utilisation d'autres composants autres que ceux indiqués dans le présent document pourrait causer des blessures corporelles, des dommages au radiateur et annuler votre garantie. Le fabricant ne sera pas tenu responsable des dommages causés par le dysfonctionnement d'un poêle en raison d'une ventilation ou d'une installation incorrecte.

## PROTECTION DU SOL

Cet appareil de chauffage doit avoir un protecteur de plancher incombustible avec une cote isolée de «R1» installé en dessous si le plancher est en matériau combustible.

## DÉGAGEMENTS

Ce poêle a été testé et homologué pour une installation dans une maison mobile résidentielle conformément aux dégagements indiqués ci-dessous. Cet encastrement est approuvé pour une installation dans des foyers de maçonnerie conformes au code. Cet encastrement est également approuvé pour une utilisation dans les foyers préfabriqués homologués (UL 127) et les encastres résidentiels standard, y compris les installations encastrees dans les maisons mobiles.

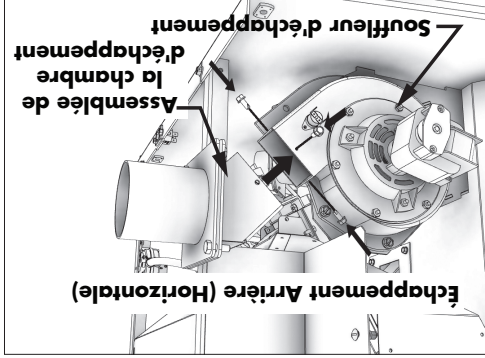
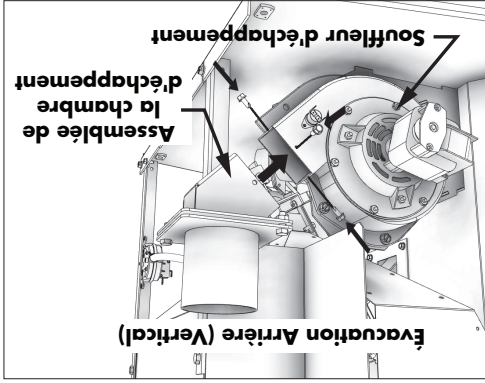
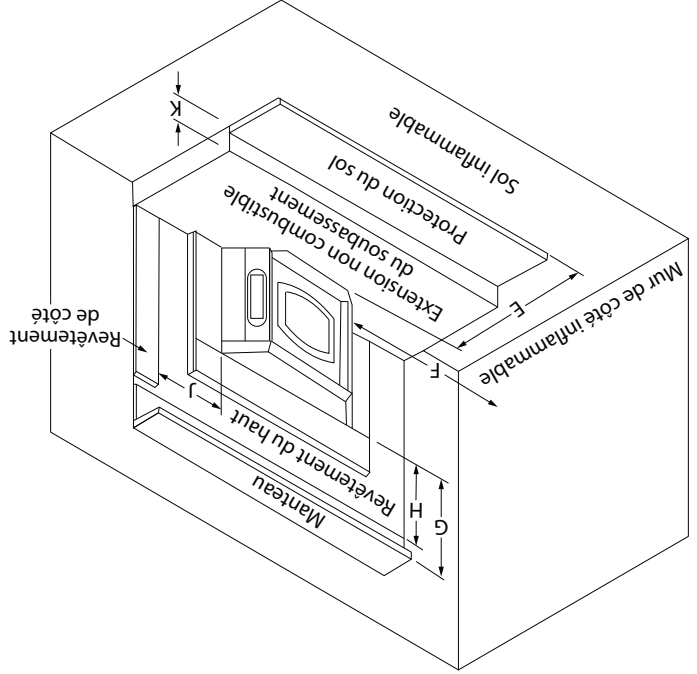

- Pour passer d'un échappement arrière horizontal à un échappement arrière vertical ou vice versa, suivez ces étapes :
1. Retirez les quatre vis qui fixent l'assemblage de la chambre d'évacuation au ventilateur d'évacuation.
  2. Enlevez complètement tout le silicone.
  3. Appliquez du nouveau silicone.
  4. Faites pivoter l'ensemble d'échappement et réinstallez-le. Réutilisez les quatre vis pour fixer la chambre d'évacuation au ventilateur d'évacuation.

**ATTENTION:**  
NE PAS VENTILER SOUS UNE PORCHE, UNE PONT, UN AUVENT OU DANS TOUTE ZONE SEMI-CLOS OU TOIT. LE FAIRE PEUT ENTRAÎNER UN FLUX D'AIR IMPRÉVISIBLE AU BOUCHON D'ÉVENT DANS CERTAINES CONDITIONS ET PEUT AFFECTER LES PERFORMANCES DE VOTRE POÊLE, AINSI QUE D'AUTRES PROBLÈMES IN PRÉVISIBLES.

## ALIMENTATION EN AIR DE COMBUSTION

E	6 po	153 mm
F	5 po	127 mm
G	14 po	356 mm
H	10 po	254 mm
J	3 po	77 mm
K	0 po	0 mm



POUR UNE ASSISTANCE CLIENT, APPELEZ VOTRE REVENDEUR BRECKWELL.

## AVIS DE SÉCURITÉ

- SI CE POÊLE N'EST PAS INSTALLÉ CORRECTEMENT, UN INCENDIE PEUT EN RÉSULTER. POUR RÉDUIRE LES RISQUES D'INCENDIE, SUIVEZ LES INSTRUCTIONS D'INSTALLATION.
- ADRESSEZ-VOUS AUX AUTORITÉS LOCALES DE L'URBANISME POUR OBTENIR UN PERMIS ET DES RENSEIGNEMENTS SUR TOUTE AUTRE RESTRICTION À L'INSTALLATION ET SUR LES EXIGENCES D'INSPECTION DANS VOTRE RÉGION.
- NE PLACEZ AUCUN VÊTEMENT OU AUTRE OBJET INFLAMMABLE SUR OU PRÈS DU POÊLE.
- N'UTILISEZ JAMAIS D'ESSENCE, DE COMBUSTIBLE À LANTERNE DE TYPE ESSENCE, DE KÉROSENE, D'ESSENCE D'ALLUME-FEU OU D'AUTRES LIQUIDES SIMILAIRES POUR ALLUMER OU RAVIVER LE FEU DANS CE POÊLE. GARDEZ TOUS CES LIQUIDES ÉLOIGNÉS DU POÊLE LORSQU'IL EST EN MARCHÉ.
- INSTALLER L'ÉVENT AUX DÉGAGEMENTS SPÉCIFIÉS PAR LE FABRICANT DE L'ÉVENT.
- N'INSTALLER PAS DE REGISTRE DE TIRAGE SUR LE SYSTÈME D'ÉVACUATION DE CET APPAREIL.
- CE POÊLE DOIT ÊTRE RÉGULIÈREMENT ENTRETENU ET NETTOYÉ (VOIR LA SECTION « ENTRETIEN »). LE DÉFAUT D'ENTRETIEN DU POÊLE PEUT ENTRAÎNER UN FONCTIONNEMENT INAPPROPRIÉ ET DANGEREUX.
- UN DISJONCTEUR DOIT ÊTRE INSTALLÉ. CET APPAREIL DOIT ÊTRE BRANCHÉ SUR UNE PRISE MURALE AVEC TERRE DE 120 V, 60 Z. N'UTILISEZ PAS D'ADAPTATEUR DE PRISE ET NE COUPEZ PAS LA FICHE DE TERRE. N'ACHEMINEZ PAS LE CORDON ÉLECTRIQUE SOUS, DEVANT OU SUR LE POÊLE. NE FAITES PAS COURIR LE CORDON ÉLECTRIQUE DANS LES ZONES DE PASSAGE ET NE LE COINCEZ PAS SOUS LES MEUBLES.

**ATTENTION:**  
LA COMBUSTION DU COMBUSTIBLE GÉNÈRE DU MONOXYDE DE CARBONE QUI PEUT S'AVÉRER DANGEREUX POUR LA SANTÉ EN L'ABSENCE D'UNE VENTILATION APPROPRIÉE.

**ATTENTION:**  
UN DÉTECTEUR DE FUMÉE FONCTIONNEL DOIT ÊTRE INSTALLÉ DANS LA PIÈCE OÙ SE TROUVE LE POÊLE.  
INSTALLER UN DÉTECTEUR DE FUMÉE À CHAQUE ÉTAGE DE VOTRE MAISON; EN CAS D'INCENDIE ACCIDENTEL DÙ À N'IMPORTER QUELLE CAUSE, CE DISPOSITIF PEUT LAISSER LE TEMPS DE S'ÉCHAPPER.  
LE DÉTECTEUR DE FUMÉE DOIT ÊTRE INSTALLÉ À AU MOINS 15 PIEDS (4,57 M) DE L'APPAREIL AFIN D'ÉVITER QU'IL NE SE DÉCLENCHE INUTILEMENT LORS DU RECHARGEMENT DU POÊLE.

## MISE EN GARDE:

- NE DÉBRANCHEZ PAS LE POÊLE SI VOUS SUSPECTEZ UN DYSFONCTIONNEMENT. METTEZ L'INTERRUPTEUR MARCHÉ / ARRÊT SUR «OFF» ET CONTACTEZ VOTRE CONCESSIONNAIRE. ÉTEINDRE LE POÊLE À «ARRÊT» NE DÉBRANCHE PAS TOUTE L'ALIMENTATION DU POÊLE.
- LE CHAUFFAGE NE FONCTIONNE PAS PENDANT UNE PANNE DE COURANT. EN CAS DE PANNE DE COURANT, VÉRIFIEZ LE CHAUFFAGE POUR DÉVERSER DE FUMÉE ET OUVEREZ UNE FENÊTRE SI DE LA FUMÉE SE DÉVERSE DANS LA PIÈCE.
- NE FAITES PAS FONCTIONNER VOTRE POÊLE SI VOUS SENTEZ UNE ODEUR DE FUMÉE EN PROVENANCE. ÉTEIGNEZ-LE, SURVEILLEZ-LE ET APPELEZ VOTRE CONCESSIONNAIRE.
- NE JAMAIS BLOQUER LE FLUX D'AIR LIBRE À TRAVERS LES ÉVENTS OUVERTS DE L'APPAREIL.

## ATTENTION:

- SI LE POÊLE EST INSTALLÉ DANS UNE PIÈCE SANS CLIMATISATION OU DANS UNE ZONE O WH LA LUMIÈRE DIRECTE DU SOLEIL PEUT BRÛLER SUR L'APPAREIL, IL EST POSSIBLE QUE CELA PEUT CAUSER LA TEMPÉRATURE DU POÊLE À ÉLEVER À NIVEAU DE FONCTIONNEMENT; UN DES CAPTEURS POURRAIT PUIS FAIRE DÉMARRER LE POÊLE DE SON PROPRE. IL EST RECOMMANDÉ QUE LE POÊLE SOIT DÉBRANCHÉ LORSQU'IL N'EST PAS UTILISÉ POUR UNE DURÉE DE TEMPS PROLONGÉE (c.-à-d. PENDANT LES MOIS D'ÉTÉ).
- LE SYSTÈME D'ÉCHAPPEMENT DOIT ÊTRE COMPLÈTEMENT ÉTANCHE ET CORRECTEMENT INSTALLÉ. LES JOINTS D'ÉVENT À GRANULÉS DOIVENT ÊTRE SCÉLLÉS AVEC DU SCELLANT AU SILICONE RTV 500 ° F (260 ° C) ET AVEC LE RUBAN ALU UL-181-AP



**NATIONAL FIREPLACE INSTITUTE**

Nous recommandons que nos produits de foyer à bois soient installés et entretenus par des professionnels certifiés aux États-Unis par le National Fireplace Institute (NFI) en tant que spécialiste du chauffage au bois NFI ou certifiés au Canada par le programme de formation technique en énergie **CERTIFIÉ** du bois (WETT).



Wood Energy Technical Training  
www.wettinc.ca

Breckwell Hearth recommande fortement que votre poêle soit installé par un technicien qualifié NFI (US) ou WETT (Canada). Pour trouver l'installateur qualifié le plus proche, accédez à:

<https://nfi-certified.org>,  
<https://www.wettinc.ca>

Votre poêle à bois ne doit être installé que par un installateur qualifié NFI est disponible à l'adresse [www.nficertified.org/public/find-an-nfi-pro/](http://www.nficertified.org/public/find-an-nfi-pro/)

Pour le service client, veuillez contacter votre revendeur Breckwell.

## LISTE DE CONTRÔLE DE MISE EN SERVICE

Cette liste de contrôle doit être remplie intégralement par la personne qualifiée qui installe cet appareil. Conservez cette page pour référence future.

Le fait de ne pas installer et mettre en service selon les instructions du fabricant et de remplir cette liste de contrôle annulera la garantie.

S'il te plaît imprime

Nom du client:		Numéro de téléphone:	
Adresse:			
Modèle:			
Numéro de série:			
Nom de la société d'installation:		Numéro de téléphone:	
Nom du technicien d'installation:		Numéro de licence:	

## DESCRIPTION DU TRAVAIL

Emplacement de l'appareil installé: \_\_\_\_\_

Système de ventilation: nouveau système de ventilation  Oui  Non Si oui, marque \_\_\_\_\_

Si non, date d'inspection du système de ventilation existant: \_\_\_\_\_

## MISE EN SERVICE

Confirmer l'installation du tapis de foyer conformément aux instructions d'installation.....

Confirmer le bon placement des pièces internes.....

Vérifier la solidité du joint de porte et des joints de porte.....

Confirmer les dégagements aux combustibles selon les instructions d'installation de ce manuel.....

Vérifier le fonctionnement des commandes pneumatiques.....

Confirmez que le système de ventilation est sécurisé et scellé.....

Confirmer que le poêle démarre et fonctionne correctement.....

Assurez-vous qu'un avertisseur de CO est installé conformément aux codes du bâtiment locaux et qu'il est fonctionnel.....

Expliquer le fonctionnement en toute sécurité, l'utilisation appropriée du carburant, le nettoyage et les exigences d'entretien de routine.

Déclaration d'achèvement: En tant que personne qualifiée responsable des travaux décrits ci-dessus, je confirme que l'appareil en tant que travail associé a été installé selon les instructions du fabricant et en suivant les codes de construction et d'installation applicables.

Signé: \_\_\_\_\_ Nom en lettres moulées: \_\_\_\_\_ Date: \_\_\_\_\_

Propriétaire du domicile: CONSERVEZ CETTE INFORMATION POUR RÉFÉRENCE FUTURE

Ce manuel décrit l'installation et le fonctionnement du poêle à bois Breckwell, SP24. Ce chauffage respecte les limites d'émission 2020 de bois en cuisson de la U.S. Environmental Protection Agency pour les chauffages au bois solide après le 15 mai 2020. Sous les conditions spécifiques du test, ce chauffage a démontré un taux de chauffage de 4 814 à 32 788 Btu/h et 0,49 g/h et 63% d'efficacité. Ce poêle a été évalué de manière indépendante en fonction des spécifications du standard ASTM E1509-2022 pour les chauffages intérieurs et les poêles à granulés de type 1, du standard ULC/ORD 1482-90 pour les chauffages d'intérieur à combustible solide, des réglementations de l'Oregon pour les mobile-homes (814-23-900 à 814-23-909) et de l'installation comme poêle.

Spécifications de chauffage	
Taux de combustion du carburant	1-5 lbs /hr. (0,45-2,27 kg/hr)
Capacité de trémie *	Jusqu'à 70 lbs (31,75 kg)
Taille du conduit	3" or 4" (77 mm or 102 mm)
* La taille des granulés peut affecter le débit réel d'alimentation en carburant, les durées de combustion et la capacité de la trémie. Les débits d'alimentation en carburant peuvent varier jusqu'à 20 %. Utilisez du carburant homologué PFI pour de meilleurs résultats.	

Spécifications électriques	
Tarif Electrique	115 Volts AC, 60 HZ, 3,0 Amps

Dimensions		
Insérer	Largeur	22 po (559 mm) à l'arrière du foyer
	Hauteur	21 po (534 mm) dans le foyer
	Profondeur	23-1/2 po (597 mm) au total
		16-3/8 po (416 mm) dans le foyer
Clignotant	Moyen	28 po (712 mm) x 44-1/2 po (1131 mm) x N/A
	Grand	32 po (813 mm) x 48-1/2 po (1232 mm) x N/A
	Insérer	250 lbs (113,4 kg)
Poids	Clignotant	13 lbs (9 kg)

**AVERTISSEMENT:**  
**IL EST CONTRE LES RÉGLEMENTS FÉDÉRAUX DE FAIRE FONCTIONNER CE CHAUFFE À BOIS D'UNE MANIÈRE INCOMPATIBLE AVEC LES INSTRUCTIONS D'UTILISATION DU MANUEL DU PROPRIÉTAIRE.**

**CONSERVEZ VOTRE RÉÇU ORIGINAL POUR TOUTE RÉCLAMATION DE GARANTIE. CONTACTEZ VOTRE CONCESSIONNAIRE OU INSTALLATEUR SI VOUS DEVEZ DÉPOSER UNE RÉCLAMATION.**

**Remarque :** Enregistrez votre produit en utilisant votre téléphone intelligent avec le code QR. Conservez vos reçus avec vos dossiers pour toute réclamation au titre de la garantie. Vous pouvez également enregistrer votre produit en ligne sur [www.breckwell.com/product-registration](http://www.breckwell.com/product-registration)



# Manuel d'instructions et d'utilisation du propriétaire



## BRECKWELL

Numéro De Modèle:  
**SP24!**



Signaler Le Numéro: F21-689

Certifié selon ASTM E1509-2022 et  
ULC S628-93 (R 2016)

\* Toutes les images de ce manuel sont à des fins d'illustration uniquement. Le produit réel peut varier.

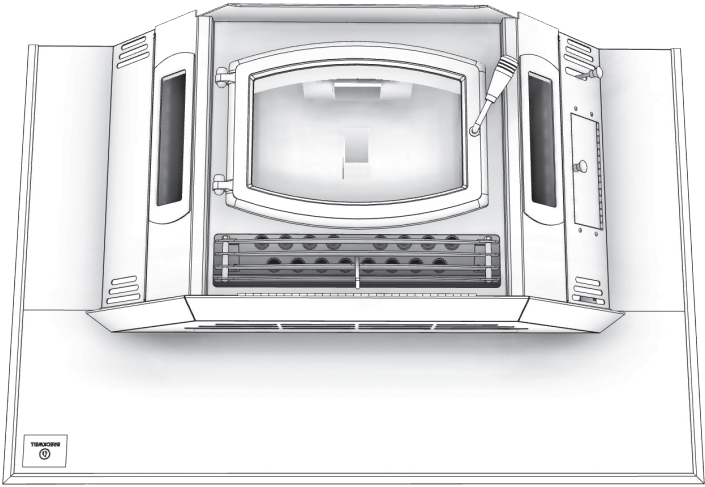

Conservez ces instructions dans un endroit sûr pour référence ultérieure.



**AVIS DE SÉCURITÉ:** Si ce radiateur n'est pas correctement installé, un incendie peut en résulter. Pour votre sécurité, suivez les instructions d'installation. N'utilisez jamais de compromis de fortune lors de l'installation de ce radiateur. Contactez les responsables locaux du bâtiment ou des pompiers pour connaître les permis, les restrictions et les exigences d'installation dans votre région. **NE JAMAIS UTILISER CE PRODUIT SANS SURVEILLANCE.**



**MISE EN GARDE!** Veuillez lire l'intégralité de ce manuel avant d'installer ou d'utiliser votre nouveau radiateur. Le non-respect des instructions peut entraîner des dommages matériels, des blessures corporelles ou même la mort. Une installation incorrecte pourrait annuler votre garantie!

**AGENCE AMÉRICAINE DE PROTECTION DE  
L'ENVIRONNEMENT**  
Certifié conforme aux normes d'émissions de  
particules 2020.

**AVERTISSEMENT SUR LA PROPOSITION 65 DE LA  
CALIFORNIE:**  
Ce produit peut vous exposer à des produits chimiques, y compris le  
monoxyde de carbone, qui est connu dans l'État de Californie pour  
provoquer le cancer, des anomalies congénitales et / ou d'autres  
troubles de la reproduction. Pour plus d'informations, visitez [www.P65warnings.ca.gov](http://www.P65warnings.ca.gov)